



สัญญาจ้างก่อสร้าง

สัญญาเลขที่ ๑/๒๕๖๓

สัญญาฉบับนี้ทำขึ้น ณ เทศบาลตำบลโนนสูง ตำบล/แขวง โนนสูง อำเภอ/เขต โนนสูง จังหวัด นครราชสีมา เมื่อวันที่ ...๒ ตุลาคม ๒๕๖๒..... ระหว่าง เทศบาลตำบลโนนสูง โดย นายประสงค์ โพธิ์มีศิริ ซึ่งต่อไปในสัญญานี้เรียกว่า "ผู้ว่าจ้าง" ฝ่ายหนึ่ง กับ ท่างหุ้นส่วนจำกัด โนนไทยรวมช่าง ซึ่งจดทะเบียนเป็นนิติบุคคลณ สำนักงานทะเบียนหุ้นส่วนบริษัท จังหวัด นครราชสีมา กรมพัฒนาธุรกิจการค้า กระทรวงพาณิชย์ มีสำนักงานใหญ่อยู่ เลขที่ ๓๒๖ หมู่ ๑๐ ตำบล/แขวง โนนไทย อำเภอ/เขต โนนไทย จังหวัด นครราชสีมา โดยนางสาวอิศราวรรณ ทองกระโทก ผู้มีอำนาจลงนามผูกพันนิติบุคคลปรากฏตามหนังสือรับรองของ สำนักงานทะเบียนหุ้นส่วนบริษัท จังหวัดนครราชสีมา กรมพัฒนาธุรกิจการค้า กระทรวงพาณิชย์ ที่ ลงวันที่ ๓ พฤษภาคม ๒๕๖๒ และหนังสือมอบอำนาจลงวันที่ ๑๖ กันยายน ๒๕๖๒ แนบท้ายสัญญานี้ ซึ่งต่อไปในสัญญานี้เรียกว่า "ผู้รับจ้าง" อีกฝ่ายหนึ่ง

คู่สัญญาได้ตกลงกันมีข้อความดังต่อไปนี้

ข้อ ๑. ข้อตกลงว่าจ้าง

ผู้ว่าจ้างตกลงจ้างและผู้รับจ้างตกลงรับจ้างทำงาน ก่อสร้างรางระบายน้ำ ถนนสำราญราษฎร์ ซอย ๑ ช่วงแยกทรงเข้าบ้านนางเฉลิมศรี ไวสูงเนิน (ชุมชนกระพี - ตลาดเก่า) โดยวิธีเฉพาะเจาะจง ณ สำนักงานเทศบาลตำบลโนนสูง ตำบล/แขวง โนนสูง อำเภอ/เขต โนนสูง จังหวัด นครราชสีมา ตามข้อกำหนดและเงื่อนไขแห่งสัญญานี้รวมทั้งเอกสารแนบท้ายสัญญา

ผู้รับจ้างตกลงที่จะจัดหาแรงงานและวัสดุ เครื่องมือเครื่องใช้ ตลอดจนอุปกรณ์ต่างๆ ชนิดดีเพื่อใช้ใน งานจ้างตามสัญญานี้

ข้อ ๒. เอกสารอันเป็นส่วนหนึ่งของสัญญา

เอกสารแนบท้ายสัญญาดังต่อไปนี้ให้ถือเป็นส่วนหนึ่งของสัญญานี้

- ๒.๑ ผนวก ๑ แบบรูป จำนวน ๑๑ หน้า
- ๒.๒ ผนวก ๒ รายการละเอียด จำนวน - หน้า
- ๒.๓ ผนวก ๓ ใบแจ้งปริมาณและราคา จำนวน ๑ หน้า
- ๒.๔ ผนวก ๔ ใบเสนอราคา จำนวน ๒ หน้า
- ๒.๕ ผนวก ๕ รายการละเอียดการติดตั้งแผ่นป้ายประชาสัมพันธุ์ จำนวน - หน้า
- ๒.๖ ผนวก ๖ ตัวอย่างแผ่นป้ายแสดงรายละเอียดงานก่อสร้าง จำนวน - หน้า
- ๒.๗ ผนวก ๗ ร่างขอบเขตงาน (การปรับราคาค่า K) จำนวน - หน้า
- ๒.๘ ผนวก ๘ บันทึกหลักฐานต่อรองราคา จำนวน ๑ หน้า



(ลงชื่อ) นายประสงค์ โพธิ์มีศิริ (ผู้ว่าจ้าง) (ลงชื่อ) นายสิงห์ สิงหรัตน์ (ผู้รับจ้าง) (นายสิงห์ สิงหรัตน์ ทวงกร/ทก)



สัญญาจ้างก่อสร้าง

สัญญาเลขที่ ๑/๒๕๖๓

สัญญาฉบับนี้ทำขึ้น ณ เทศบาลตำบลโนนสูง ตำบล/แขวง โนนสูง อำเภอ/เขต โนนสูง จังหวัด นครราชสีมา เมื่อวันที่๒ ตุลาคม ๒๕๖๒..... ระหว่าง เทศบาลตำบลโนนสูง โดย นายประสงค์ โพธิ์มีศิริ ซึ่งต่อไปในสัญญานี้เรียกว่า "ผู้ว่าจ้าง" ฝ่ายหนึ่ง กับ ห้างหุ้นส่วนจำกัด โนนไทยรวมช่าง ซึ่งจดทะเบียนเป็นนิติบุคคลณ สำนักงานทะเบียนหุ้นส่วนบริษัท จังหวัด นครราชสีมา กรมพัฒนาธุรกิจการค้า กระทรวงพาณิชย์ มีสำนักงานใหญ่อยู่ เลขที่ ๓๒๒ หมู่ ๑๐ ตำบล/แขวง โนนไทย อำเภอ/เขต โนนไทย จังหวัด นครราชสีมา โดยนางสาวอิตราวรรณ ทองกระโทก ผู้มีอำนาจลงนามผูกพันนิติบุคคลปรากฏตามหนังสือรับรองของ สำนักงานทะเบียนหุ้นส่วนบริษัท จังหวัดนครราชสีมา กรมพัฒนาธุรกิจการค้า กระทรวงพาณิชย์ ที่ ลงวันที่ ๓ พฤษภาคม ๒๕๖๒ และหนังสือมอบอำนาจลงวันที่ ๑๖ กันยายน ๒๕๖๒ แบบทำสัญญานี้ ซึ่งต่อไปในสัญญานี้เรียกว่า "ผู้รับจ้าง" อีกฝ่ายหนึ่ง

คู่สัญญาได้ตกลงกันมีข้อความดังต่อไปนี้

ข้อ ๑. ข้อตกลงว่าจ้าง

ผู้ว่าจ้างตกลงจ้างและผู้รับจ้างตกลงรับจ้างทำงาน ก่อสร้างรางระบายน้ำ ถนนลำรางราษฎร์ ซอย ๑ ช่วงแยกทางเข้าบ้านนางเฉลิมศรี ไร่สูงเนิน (ชุมชนกระพี้ - ตลาดเก่า) โดยวิธีเฉพาะเจาะจง ณ สำนักงานเทศบาลตำบลโนนสูง ตำบล/แขวง โนนสูง อำเภอ/เขต โนนสูง จังหวัด นครราชสีมา ตามข้อกำหนดและเงื่อนไขแห่งสัญญานี้รวมทั้งเอกสารแนบท้ายสัญญา

ผู้รับจ้างตกลงที่จะจัดหาแรงงานและวัสดุ เครื่องมือเครื่องใช้ ตลอดจนอุปกรณ์ต่างๆ ชนิดดีเพื่อใช้ในการงานจ้างตามสัญญานี้

ข้อ ๒. เอกสารอันเป็นส่วนหนึ่งของสัญญา

เอกสารแนบท้ายสัญญาดังต่อไปนี้ให้ถือเป็นส่วนหนึ่งของสัญญานี้

- | | | | | | |
|-----|--------|---|-------|----|------|
| ๒.๑ | ผนวก ๑ | แบบรูป | จำนวน | ๑๑ | หน้า |
| ๒.๒ | ผนวก ๒ | รายการละเอียด | จำนวน | - | หน้า |
| ๒.๓ | ผนวก ๓ | ใบแจ้งปริมาณและราคา | จำนวน | ๑ | หน้า |
| ๒.๔ | ผนวก ๔ | ใบเสนอราคา | จำนวน | ๒ | หน้า |
| ๒.๕ | ผนวก ๕ | รายการละเอียดการติดตั้งแผ่นป้ายประชาสัมพัน์ | จำนวน | - | หน้า |
| ๒.๖ | ผนวก ๖ | ตัวอย่างแผ่นป้ายแสดงรายละเอียดงบนก่อสร้าง | จำนวน | - | หน้า |
| ๒.๗ | ผนวก ๗ | ร่างขอบเขตงาน (การปรับราคาค่า K) | จำนวน | - | หน้า |
| ๒.๘ | ผนวก ๘ | บันทึกหลักฐานต่อรองราคา | จำนวน | ๑ | หน้า |



(ลงชื่อ)

นายประสงค์ โพธิ์มีศิริ

ผู้ว่าจ้าง

(ลงชื่อ)

นายประจักษ์ อดิสรณ์ (รับจ้าง)

ความได้เงินเอกสารแนบท้ายสัญญาที่ขัดหรือแย้งกับข้อความในสัญญานี้ ให้ใช้ข้อความในสัญญานี้ บังคับ และในกรณีทีเอกสารแนบท้ายสัญญาขัดแย้งกันเอง ผู้รับจ้างจะต้องปฏิบัติตามคำวินิจฉัยของผู้ว่าจ้าง คำวินิจฉัยของผู้ว่าจ้างให้ถือเป็นที่สุด และผู้รับจ้างไม่มีสิทธิเรียกร้องค่าจ้าง ค่าเสียหายหรือค่าใช้จ่ายใดๆ เพิ่มเติมจากผู้ว่าจ้างทั้งสิ้น

ข้อ ๓. หลักประกันการปฏิบัติตามสัญญา

ในขณะที่ทำสัญญานี้ผู้รับจ้างได้นำหลักประกันเป็นเงินสด... เป็นจำนวนเงิน ...๑๑,๓๐๐..... บาท (หนึ่งหมื่นหนึ่งพันสามร้อยบาทถ้วน.....) ซึ่งเท่ากับร้อยละ ..๕.....(.....ห้า.....) ของราคาค่าจ้างตามสัญญา มามอบให้แก่ผู้ว่าจ้างเพื่อเป็นหลักประกันการปฏิบัติตามสัญญานี้

กรณีผู้รับจ้างใช้หนังสือค้ำประกันมาเป็นหลักประกันการปฏิบัติตามสัญญา หนังสือค้ำประกันดังกล่าวจะต้องออกโดยธนาคารที่ประกอบกิจการในประเทศไทย หรือโดยบริษัทเงินทุนหรือบริษัทเงินทุนหลักทรัพย์ที่ได้รับอนุญาตให้ประกอบกิจการเงินทุนเพื่อการพาณิชย์และประกอบธุรกิจ ค้ำประกันตามประกาศของธนาคารแห่งประเทศไทย ตามรายชื่อบริษัทเงินทุนที่ธนาคารแห่งประเทศไทยแจ้งเวียนให้ทราบตามแบบที่คณะกรรมการนโยบายการจัดซื้อจัดจ้างและการบริหารพัสดุภาครัฐกำหนดหรืออาจเป็นหนังสือค้ำประกันอิเล็กทรอนิกส์ตามวิธีการที่กรมบัญชีกลางกำหนดก็ได้ และจะต้องมีอายุการค้ำประกันตลอดไปจนกว่าผู้รับจ้างพ้นข้อผูกพันตามสัญญานี้

หลักประกันที่ผู้รับจ้างนำมามอบให้ตามวรรคหนึ่ง จะต้องมียุครอบคลุมความรับผิดชอบของผู้รับจ้างตลอดอายุสัญญา ถ้าหลักประกันที่ผู้รับจ้างนำมามอบให้ดังกล่าวลดลงหรือเสื่อมค่าลง หรือมีอายุไม่ครอบคลุมถึงความรับผิดชอบของผู้รับจ้างตลอดอายุสัญญา ไม่ว่าด้วยเหตุใดๆ ก็ตาม รวมถึงกรณี ผู้รับจ้างส่งมอบงานล่าช้าเป็นเหตุให้ระยะเวลาแล้วเสร็จหรือวันครบกำหนดความรับผิดชอบในความชำรุดบกพร่องตามสัญญาเปลี่ยนแปลงไป ไม่ว่าจะเกิดขึ้นคราวใด ผู้รับจ้างต้องหาหลักประกันใหม่หรือหลักประกันเพิ่มเติมให้มีจำนวนครบถ้วนตามวรรคหนึ่งนำมามอบให้แก่ผู้ว่าจ้างภายใน ๗ (เจ็ด) วัน นับถัดจากวันที่ได้รับแจ้งเป็นหนังสือจากผู้ว่าจ้าง



หลักประกันที่ผู้รับจ้างนำมามอบไว้ตามข้อนี้ ผู้ว่าจ้างจะคืนให้แก่ผู้รับจ้าง โดยไม่มีดอกเบี้ย เมื่อผู้รับจ้างพ้นจากข้อผูกพัน และความรับผิดชอบทั้งปวงตามสัญญานี้แล้ว

ข้อ ๔ (ข) ค่าจ้างและการจ่ายเงิน

ผู้ว่าจ้าง ตกลงจ่าย และผู้รับจ้างตกลงรับเงินค่าจ้างจำนวนเงิน ๒๒๖,๐๐๐.๐๐ บาท (สองแสนสองหมื่นหกพันบาทถ้วน) ซึ่งได้รวมภาษีมูลค่าเพิ่ม จำนวน ๑๔,๓๘๕.๐๕ บาท (หนึ่งหมื่นสี่พันเจ็ดร้อยแปดสิบห้าบาทห้าสตางค์) ตลอดจน ภาษีอากรอื่น ๆ และค่าใช้จ่ายทั้งปวงด้วยแล้ว โดยถือราคาเหมารวม เป็นเกณฑ์ และกำหนดการจ่ายเงิน จำนวน ๑ งวด ดังนี้

งวดที่ ๑ เป็นจำนวนเงิน ๒๒๖,๐๐๐.๐๐ บาท (สองแสนสองหมื่นหกพันบาทถ้วน) เมื่อผู้รับจ้างได้ปฏิบัติงาน ก่อสร้างรางระบายน้ำ ถนนสาธารณูปโภค ซอย ๑ ช่วงแยกทางเข้าบ้านนางเฉลิมศรี ไวสูงเนิน (ชุมชนกระพี้ - ตลวดเก่า) ก่อสร้างรางระบายน้ำ คสล. ขนาด ๐.๔๐ x ๐.๖๐ เมตร รวมความยาว ๘๕.๐๐ เมตร พร้อมส่วนประกอบ (ตามแบบแปลนเทศบาลกำหนด) เลขที่ กข.ภ. ๒๒/๒๕๖๒ ให้แล้วเสร็จเรียบร้อยทุกประการ พร้อมทั้งเก็บทำความสะอาดบริเวณสถานที่ดำเนินการทั้งหมดให้เรียบร้อย เมื่อได้ส่งมอบงานครบถ้วนตามสัญญานี้ ให้แล้วเสร็จภายใน ๑ ธันวาคม ๒๕๖๒

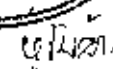

(ลงชื่อ)  (ลงชื่อ)  (ลงชื่อ)  (ลงชื่อ) 
(นางประจักษ์ ไบศรีเมือง) (นางสาวณัฐพร) (นางสาวณัฐพร) (นางสาวณัฐพร)
(นางสาวณัฐพร) (นางสาวณัฐพร) (นางสาวณัฐพร) (นางสาวณัฐพร)

ข้อ ๕. เงินค่าจ้างล่วงหน้า

ผู้ว่าจ้างตกลงจ่ายเงินค่าจ้างล่วงหน้าให้แก่ผู้รับจ้างเป็นจำนวนเงิน - บาท ซึ่งเท่ากับร้อยละ - ของราคา
ค่าจ้าง ตามสัญญาที่ระบุไว้ ในข้อ ๔

เงินค่าจ้างล่วงหน้าดังกล่าวจะจ่ายให้ภายหลังจากที่ผู้รับจ้างได้วางหลักประกันการรับเงินค่าจ้างล่วงหน้าเป็น.....-.....เต็มตามจำนวนเงินค่าจ้างล่วงหน้านั้นให้แก่ผู้ว่าจ้าง ผู้รับจ้างจะต้องออกใบเสร็จรับเงินค่าจ้างล่วงหน้า ตาม
แบบที่ผู้ว่าจ้างกำหนดให้ และผู้รับจ้างตกลงที่จะกระทำตามเงื่อนไขอันเกี่ยวกับการใช้จ่ายและการใช้คืนเงินค่าจ้างล่วงหน้าดังกล่าว
ต่อไปนี้

๕.๑ ผู้รับจ้างจะใช้เงินค่าจ้างล่วงหน้านั้นเพื่อเป็นค่าใช้จ่ายในการปฏิบัติงานตามสัญญาเท่านั้น หาก
ผู้รับจ้างใช้จ่ายเงินค่าจ้างล่วงหน้า หรือส่วนใดส่วนหนึ่งของเงินค่าจ้างล่วงหน้านั้นในทางอื่นผู้ว่าจ้างอาจจะเรียกเงินค่าจ้างล่วงหน้า
นั้นคืนจากผู้รับจ้างหรือบังคับเอาจากหลักประกันการรับเงินค่าจ้างล่วงหน้าได้ทันที

๕.๒ เมื่อผู้ว่าจ้างเรียกร้อง ผู้รับจ้างต้องแสดงหลักฐานการใช้จ่ายเงินค่าจ้างล่วงหน้า เพื่อพิสูจน์ว่าได้
เป็นไปตามข้อ ๕.๑ ภายในกำหนด ๑๕ (สิบห้า) วัน นับถัดจากวันได้รับแจ้งเป็นหนังสือจากผู้ว่าจ้าง หากผู้รับจ้างไม่อาจแสดงหลักฐาน
ดังกล่าวภายในกำหนด ๑๕ (สิบห้า) วัน ผู้ว่าจ้างอาจเรียกเงินค่าจ้างล่วงหน้าคืนจากผู้รับจ้าง หรือบังคับเอาจากหลัก
ประกันการรับเงินค่าจ้างล่วงหน้าได้ทันที

๕.๓ (ข) (สำหรับสัญญาที่เป็นราคาเหมารวม)

ในการจ่ายเงินค่าจ้างให้แก่ผู้รับจ้างตามข้อ ๔ ผู้ว่าจ้างจะหักเงินค่าจ้างในแต่ละงวดเพื่อชดใช้
คืนเงินค่าจ้างล่วงหน้าไว้จำนวนร้อยละ - ของจำนวนเงินค่าจ้างในแต่ละงวดจนกว่าจำนวนเงินนี้จะครบตามจำนวนเงินที่หักค่า
จ้างล่วงหน้าจากผู้รับจ้างได้รับไปแล้ว ยกเว้นค่าจ้างงวดสุดท้ายจะหักไว้เป็นจำนวนเท่ากับจำนวนเงินค่าจ้างล่วงหน้าที่เหลือทั้งหมด

๕.๔ เงินจำนวนใด ๆ ก็ตามที่ผู้รับจ้างจะต้องจ่ายคืนแก่ผู้ว่าจ้างเพื่อชำระหนี้หรือเพื่อชดใช้ความรับผิดชอบ
ต่างๆ ตามสัญญา ผู้ว่าจ้างจะหักเอาจากเงินค่าจ้างงวดที่จะจ่ายให้แก่ผู้รับจ้างก่อนที่จะหักชดใช้คืนเงินค่าจ้างล่วงหน้า

๕.๕ ในกรณีที่มีการบอกเลิกสัญญา หากเงินค่าจ้างล่วงหน้าที่เหลือเกินกว่าจำนวนเงินที่ผู้รับจ้างจะ
ได้รับหลังจากหักชดใช้ในกรณีอื่นแล้ว ผู้รับจ้างจะต้องจ่ายคืนเงินจำนวนที่เหลือนั้นให้แก่ผู้ว่าจ้าง ภายใน ๗ (เจ็ด) วัน นับถัดจากวัน
ได้รับแจ้งเป็นหนังสือจากผู้ว่าจ้าง

๕.๖ (ข) (สำหรับสัญญาที่เป็นราคาเหมารวม)

ผู้ว่าจ้างจะคืนหลักประกันการรับเงินค่าจ้างล่วงหน้าให้แก่ผู้รับจ้างต่อเมื่อผู้ว่าจ้างได้หักเงินค่า
จ้างไว้ครบจำนวนเงินค่าจ้างล่วงหน้าตามข้อ ๕.๓ (ข)

ข้อ ๖. การหักเงินประกันผลงาน

ในการจ่ายเงินค่าจ้างให้แก่ผู้รับจ้างแต่ละงวด ผู้ว่าจ้างจะหักเงินจำนวนร้อยละ - ของเงินที่ต้องจ่ายใน
งวดนั้นเพื่อเป็นประกันผลงาน ในกรณีที่เงินประกันผลงานถูกหักไว้แล้วเป็นจำนวนเงินไม่ต่ำกว่า - บาท ผู้รับจ้างมีสิทธิที่จะขอเงิน
ประกันผลงานคืน โดยนำหนังสือคำประกันของธนาคารหรือหนังสือคำประกันอิเล็กทรอนิกส์ซึ่งออกโดยธนาคารภายในประเทศ
มามอบให้ผู้ว่าจ้างเพื่อเป็นหลักประกันแทนก็ได้

ผู้ว่าจ้างจะคืนเงินประกันผลงาน และ/หรือหนังสือคำประกันของธนาคารดังกล่าวให้ผู้รับจ้างต่อเมื่อผู้ว่าจ้างได้หักเงินค่า
จ้างไว้ครบจำนวนเงินค่าจ้างล่วงหน้าตามข้อ ๕.๓ (ข)



(ลงชื่อ) นายประจักษ์ โสภณศิริ ผู้กำกับ (ลงชื่อ) (นาย) สกศิต์ ฤทธิกุล (นาย) คุ้มแดง

ข้อ ๗ (ข) กำหนดเวลาแล้วเสร็จและสิทธิของผู้ว่าจ้างในการบอกเลิกสัญญา

ผู้รับจ้างต้องเริ่มทำงานที่รับจ้างภายในวันที่ ๓ ตุลาคม ๒๕๖๒ และจะต้องทำงานให้แล้วเสร็จบริบูรณ์ภายในวันที่ ๓ ธันวาคม ๒๕๖๒ ถ้าผู้รับจ้างมิได้ลงมือทำงานภายในกำหนดเวลา หรือไม่สามารถทำงานให้แล้วเสร็จตามกำหนดเวลา หรือมีเหตุให้เชื่อได้ว่าผู้รับจ้างไม่สามารถทำงานให้แล้วเสร็จภายในกำหนดเวลา หรือจะแล้วเสร็จล่าช้าเกินกว่ากำหนดเวลา หรือผู้รับจ้างทำผิดสัญญาข้อใดข้อหนึ่ง หรือตกเป็นผู้ใช้ที่กษัตริย์เด็ดขาด หรือตกเป็นผู้ล้มละลาย หรือเพิกเฉยไม่ปฏิบัติตามคำสั่งของคณะกรรมการตรวจรับพัสดุหรือผู้ควบคุมงานหรือบริษัทที่ปรึกษาซึ่งได้รับมอบอำนาจจากผู้ว่าจ้าง ผู้ว่าจ้างมีสิทธิที่จะบอกเลิกสัญญานี้ได้ และมีสิทธิจ้างผู้รับจ้างรายใหม่เข้าทำงานของผู้รับจ้างให้ลุล่วงไปด้วย การใช้สิทธิบอกเลิกสัญญานี้ไม่กระทบสิทธิของผู้ว่าจ้างที่จะเรียกร้องค่าเสียหายจากผู้รับจ้าง

การที่ผู้ว่าจ้างไม่ใช้สิทธิเลิกสัญญาดังกล่าวข้างต้นไม่เป็นเหตุให้ผู้รับจ้างพ้นจากความรับผิดชอบสัญญา

ข้อ ๘ ความรับผิดชอบในความชำรุดบกพร่องของงานจ้าง

เมื่องานแล้วเสร็จบริบูรณ์ และผู้ว่าจ้างได้รับมอบงานจากผู้รับจ้างหรือจากผู้รับจ้างรายใหม่ ในกรณีที่มีการบอกเลิกสัญญาตามข้อ ๗ หากมีเหตุชำรุดบกพร่องหรือเสียหายเกิดขึ้นจากการจ้างนี้ ภายในกำหนด ๒ (สอง) ปี นับถัดจากวันที่ได้รับมอบงานดังกล่าว ซึ่งความชำรุดบกพร่องหรือเสียหายนั้นเกิดจากความบกพร่องของผู้รับจ้างอันเกิดจากการใช้วัสดุที่ไม่ถูกต้องหรือทำไปไม่เรียบร้อย หรือทำไม่ถูกต้องตามมาตรฐานแห่งหลักวิชา ผู้รับจ้างจะต้องรีบทำการแก้ไข ให้เป็นที่เรียบร้อยโดยไม่มีชักช้า โดยผู้ว่าจ้างไม่ต้องออกเงินใดๆ ในกรณีนี้ทั้งสิ้น หากผู้รับจ้างไม่กระทำการดังกล่าวภายในกำหนด ๑๕ (สิบห้า) วัน นับถัดจากวันที่ได้รับแจ้งเป็นหนังสือจากผู้ว่าจ้างหรือไม่ทำการแก้ไขให้ถูกต้องเรียบร้อยภายในเวลาที่ผู้ว่าจ้างกำหนด ให้ผู้ว่าจ้างมีสิทธิที่จะทำการนั้นเองหรือจ้างผู้อื่นให้ทำงานนั้น โดยผู้รับจ้างต้องเป็นผู้ออกค่าใช้จ่ายเองทั้งสิ้น

ในกรณีเร่งด่วนจำเป็นต้องรีบแก้ไขเหตุชำรุดบกพร่องหรือเสียหายโดยเร็ว และไม่อาจรอให้ผู้รับจ้างแก้ไขในระยะเวลาที่กำหนดไว้ตามวรรคหนึ่งได้ ผู้ว่าจ้างมีสิทธิเข้าจัดการแก้ไขเหตุชำรุดบกพร่องหรือเสียหายนั้นเอง หรือจ้างผู้อื่นให้ซ่อมแซมความชำรุดบกพร่องหรือเสียหาย โดยผู้รับจ้าง ต้องรับผิดชอบชำระค่าใช้จ่ายทั้งหมด

การที่ผู้ว่าจ้างทำการนั้นเอง หรือจ้างผู้อื่นให้ทำงานนั้นแทนผู้รับจ้าง ไม่ทำให้ผู้รับจ้าง หลุดพ้นจากความรับผิดชอบตามสัญญา หากผู้รับจ้างไม่ชดใช้ค่าใช้จ่ายหรือค่าเสียหายตามที่ผู้ว่าจ้างเรียกร้องจากผู้ว่าจ้างมีสิทธิบังคับจากหลักประกันการปฏิบัติตามสัญญาได้

ข้อ ๙ การจ้างช่วง

ผู้รับจ้างจะต้องไม่เอางานทั้งหมดหรือแต่บางส่วนแห่งสัญญานี้ไปจ้างช่วงอีกทอดหนึ่ง เว้นแต่การจ้างช่วงงานแต่บางส่วนที่ได้รับอนุญาตเป็นหนังสือจากผู้ว่าจ้างแล้ว การที่ผู้ว่าจ้างได้อนุญาตให้จ้างช่วงงานแต่บางส่วนดังกล่าวนี้ ไม่เป็นเหตุให้ผู้รับจ้างหลุดพ้นจาก ความรับผิดชอบหรือพันธะหน้าที่ตามสัญญานี้ และผู้รับจ้างจะยังคงต้องรับผิดชอบในความผิดและความประมาทเลินเล่อของผู้รับจ้างช่วง หรือของตัวแทนหรือลูกจ้างของผู้รับจ้างช่วงนั้นทุกประการ

กรณีผู้รับจ้างไปจ้างช่วงงานแต่บางส่วนโดยฝ่าฝืนความในวรรคหนึ่ง ผู้รับจ้างต้องรับผิดชอบค่าเสียหายที่ผู้ว่าจ้างเรียกร้องจากผู้ว่าจ้างเป็นจำนวนเงินในอัตราร้อยละ ๑๐ (สิบ) ของวงเงินของงานที่จ้างช่วงตามสัญญา ทั้งนี้ ไม่ตัดสิทธิผู้ว่าจ้างในการเรียกค่าเสียหาย

ลายเซ็นและชื่อ: (ลงชื่อ) นาย ปรีดี พนมยงค์ (ผู้ว่าจ้าง) (ลงชื่อ) นาย ปรีดี พนมยงค์ (ผู้รับจ้าง) (ลงชื่อ) นาย ปรีดี พนมยงค์ (นายช่าง) (ลงชื่อ) นาย ปรีดี พนมยงค์ (ผู้ควบคุมงาน) (ลงชื่อ) นาย ปรีดี พนมยงค์ (ผู้บันทึก)



สัญญา

ข้อ ๓๐ การควบคุมงานของผู้รับจ้าง

ผู้รับจ้างจะต้องควบคุมงานที่รับจ้างอย่างเอาใจใส่ ด้วยประสิทธิภาพและความชำนาญ และในระหว่างทำงานที่รับจ้างจะต้องจัดให้มีผู้แทนซึ่งทำงานเต็มเวลาเป็นผู้รับผิดชอบควบคุมงานของผู้รับจ้าง ผู้แทนดังกล่าวจะต้องได้รับมอบอำนาจจากผู้รับจ้าง คำสั่งหรือคำแนะนำต่างๆ ที่ผู้ว่าจ้าง คณะกรรมการตรวจรับพัสดุ ผู้ควบคุมงาน หรือบริษัทที่ปรึกษาที่ผู้ว่าจ้างแต่งตั้ง ได้แจ้งแก่ผู้แทนเช่นว่านั้น ให้ถือว่เป็นคำสั่งหรือคำแนะนำที่ได้แจ้งแก่ผู้รับจ้าง การแต่งตั้งผู้แทนตามข้อนี้จะต้องทำเป็นหนังสือและต้องได้รับความเห็นชอบเป็นหนังสือ จากผู้ว่าจ้าง การเปลี่ยนตัวหรือแต่งตั้งผู้แทนใหม่จะทำได้หากไม่ได้รับความเห็นชอบ เป็นหนังสือจากผู้ว่าจ้างก่อน

ผู้ว่าจ้างมีสิทธิที่จะขอให้เปลี่ยนตัวผู้แทนตามวรรคหนึ่ง โดยแจ้งเป็นหนังสือไปยังผู้รับจ้าง และผู้รับจ้างจะต้องทำการเปลี่ยนตัวผู้แทนนั้นโดยพลัน โดยไม่คิดค่าจ้างหรือราคาเพิ่มหรืออ้างเป็นเหตุเพื่อขยายอายุสัญญาอันเนื่องมาจากเหตุนี้

ข้อ ๓๑ ความรับผิดชอบของผู้รับจ้าง

ผู้รับจ้างจะต้องรับผิดชอบต่ออุบัติเหตุ ความเสียหาย หรือภัยอันตรายใดๆ อันเกิดจาก การปฏิบัติงานของผู้รับจ้าง และจะต้องรับผิดชอบต่อความเสียหายจากการกระทำของลูกจ้างหรือตัวแทน ของผู้รับจ้าง และจากการปฏิบัติงานของผู้รับจ้าง ช่วงด้วย (ถ้ามี)

ความเสียหายใดๆ อันเกิดแก่งานที่ผู้รับจ้างได้ทำขึ้น แม้จะเกิดขึ้นเพราะเหตุสุดวิสัย ก็ตาม ผู้รับจ้างจะต้องรับผิดชอบโดยซ่อมแซมให้คืนดีหรือ เปลี่ยนใหม่โดยค่าใช้จ่ายของผู้รับจ้างเอง เว้นแต่ความเสียหายนั้นเกิดจากความผิดของผู้ว่าจ้าง ทั้งนี้ ความรับผิดชอบของผู้รับจ้างดังกล่าวในข้อนี้จะสิ้นสุดลงเมื่อผู้ว่าจ้างได้รับมอบงานครั้งสุดท้าย ซึ่งหลังจากนั้นผู้รับจ้างคงต้องรับผิดชอบเพียงในกรณีชำรุดบกพร่อง หรือความเสียหายดังกล่าวในข้อ ๘ เท่านั้น

ผู้รับจ้างจะต้องรับผิดชอบต่อบุคคลภายนอกในความเสียหายใดๆ อันเกิดจาก การปฏิบัติงานของผู้รับจ้าง หรือลูกจ้างหรือตัวแทนของผู้รับจ้าง รวมถึงผู้รับจ้างช่วง (ถ้ามี) ความสัญญานี้ หากผู้ว่าจ้างถูกเรียกร้องหรือฟ้องร้องหรือต้องชดใช้ค่าเสียหายให้แก่บุคคลภายนอกไปแล้ว ผู้รับจ้างจะต้อง ดำเนินการใดๆ เพื่อให้มีภาระว่าต่างแก่ต่างให้แก่ผู้ว่าจ้างโดยค่าใช้จ่ายของผู้รับจ้างเอง รวมทั้งผู้รับจ้างจะต้องชดใช้ค่าเสียหายนั้นๆ ตลอดจนค่าใช้จ่ายใดๆ อันเกิดจากการถูกเรียกร้องหรือถูกฟ้องร้องให้แก่ผู้ว่าจ้างทันที

ข้อ ๓๒ การจ่ายเงินแก่ลูกจ้าง

ผู้รับจ้างจะต้องจ่ายเงินแก่ลูกจ้างที่ผู้รับจ้างได้จ้างมาในอัตราและตามกำหนดเวลา ที่ผู้รับจ้างได้ตกลงหรือทำสัญญาไว้ต่อลูกจ้างดังกล่าว

ถ้าผู้รับจ้างไม่จ่ายเงินค่าจ้างหรือค่าทดแทนอื่นใดแก่ลูกจ้างดังกล่าวในวรรคหนึ่ง ผู้ว่าจ้างมีสิทธิที่จะเอาเงินค่าจ้างที่จะต้องจ่ายแก่ผู้รับจ้างมาจ่ายให้แก่ลูกจ้างของผู้รับจ้างดังกล่าว และให้ถือว่าผู้ว่าจ้างได้จ่ายเงินจำนวนนั้นเป็นค่าจ้างให้แก่ผู้รับจ้างตามสัญญาแล้ว

ผู้รับจ้างจะต้องจัดให้มีประกันภัยสำหรับลูกจ้างทุกคนที่จ้างมาทำงาน โดยให้ครอบคลุมถึงค่าจ้าง ค่ารักษาพยาบาล ค่าชดเชยค่าเสียหาย ค่าชดเชยค่าเสียหายที่คิดค่าสินไหมทดแทนได้ตามกฎหมาย ซึ่งเกิดจกอุบัติเหตุ



(ลงชื่อ) นายประจักษ์ วัฒนศิริ (ลงชื่อ) นายประจักษ์ วัฒนศิริ (ลงชื่อ) นายประจักษ์ วัฒนศิริ (ลงชื่อ) นายประจักษ์ วัฒนศิริ (ลงชื่อ) นายประจักษ์ วัฒนศิริ

หรือภยันตรายใดๆ ต่อลูกจ้างหรือบุคคลอื่น ที่ผู้รับจ้างหรือผู้รับจ้างช่วงจ้างมาทำงาน ผู้รับจ้างจะต้องส่งมอบกรรมธรรม์ประกันภัย
ดังกล่าว พร้อมทั้งหลักฐานการชำระเบี้ยประกันให้แก่ผู้ว่าจ้างเมื่อผู้ว่าจ้างเรียกร้อง

ข้อ ๑๓ การตรวจงานจ้าง

ถ้าผู้ว่าจ้างแต่งตั้งคณะกรรมการตรวจรับพัสดุ ผู้ควบคุมงาน หรือบริษัท ที่ปรึกษา เพื่อควบคุมการทำงานของ
ของผู้รับจ้าง คณะกรรมการตรวจ รับพัสดุ ผู้ควบคุมงาน หรือบริษัทที่ปรึกษานั้น มีอำนาจเข้าไปตรวจการงานในโรงงานและ
สถานที่ก่อสร้างได้ทุกเวลา และผู้รับจ้างจะต้องอำนวยความสะดวกและให้ความช่วยเหลือในการนั้นตามสมควร

การที่มีคณะกรรมการตรวจรับพัสดุ ผู้ควบคุมงาน หรือบริษัทที่ปรึกษานั้น หาทำให้ผู้รับจ้างพันความรับผิดชอบตามสัญญาข้อใดข้อหนึ่งไม่

ข้อ ๑๔ แบบรูปและรายการละเอียดคลาดเคลื่อน

ผู้รับจ้างรับรองว่าได้ตรวจสอบและทำความเข้าใจในแบบรูปและรายการละเอียดโดยถี่ถ้วนแล้ว หาก
ปรากฏว่าแบบรูปและรายการละเอียดนั้นผิดพลาดหรือคลาดเคลื่อน ไปจากหลักการทางวิศวกรรมหรือทางเทคนิค ผู้รับจ้างตกลง
ที่จะปฏิบัติตามคำวินิจฉัยของผู้ว่าจ้าง คณะกรรมการตรวจรับพัสดุ ผู้ควบคุมงาน หรือบริษัทที่ปรึกษาที่ผู้ว่าจ้างแต่งตั้ง เพื่อให้
งานแล้วเสร็จบริบูรณ์ คำวินิจฉัยดังกล่าวให้ถือเป็นที่สุด โดยผู้รับจ้างจะคิดค่าจ้าง ค่าเสียหาย หรือค่าใช้จ่ายใดๆ เพิ่มขึ้น จากผู้ว่า
จ้างหรือขอขยายอายุสัญญาไม่ได้

ข้อ ๑๕ การควบคุมงานโดยผู้ว่าจ้าง

ผู้รับจ้างตกลงว่าคณะกรรมการตรวจรับพัสดุ ผู้ควบคุมงาน หรือบริษัท ที่ปรึกษาที่ผู้ว่าจ้างแต่งตั้ง มี
อำนาจที่จะตรวจสอบและควบคุมงานเพื่อให้เป็นไปตาม สัญญา และ มีอำนาจที่จะสั่งให้แก้ไขเปลี่ยนแปลงเพิ่มเติม หรือตัดทอน
ซึ่งงานตามสัญญาได้ หากผู้รับจ้างขัดขืน ไม่ปฏิบัติตาม ผู้ว่าจ้าง คณะกรรมการตรวจ รับพัสดุ ผู้ควบคุมงาน หรือบริษัทที่ปรึกษา
มีอำนาจ ที่จะสั่งให้หยุดการนั้นชั่วคราวได้ ความล่าช้าในกรณีเช่นนี้ ผู้รับจ้างจะถือเป็นเหตุขอขยายระยะเวลา การปฏิบัติงาน
ตามสัญญาหรือเรียกจ่ายค่าเสียหายใดๆ ไม่ได้ทั้งสิ้น

ข้อ ๑๖ งานพิเศษและการแก้ไขงาน

ผู้ว่าจ้างมีสิทธิที่จะสั่งเป็นหนังสือให้ผู้รับจ้างทำงานพิเศษซึ่งไม่ได้แสดงไว้ในเอกสารสัญญา
หากงานพิเศษนั้นๆ อยู่ในขอบข่ายทั่วไปแห่งวัตถุประสงค์ของสัญญานี้ นอกจากนี้ ผู้ว่าจ้างยังมีสิทธิสั่งให้เปลี่ยนแปลงหรือแก้ไข
แบบรูปและข้อกำหนดต่างๆ ในเอกสารสัญญานี้ด้วย

อัตราค่าจ้างหรือราคาที่กำหนดไว้ในสัญญานี้ ให้กำหนดใช้สำหรับงานพิเศษ หรืองานที่เพิ่มเติมขึ้น หรือตัด
ทอนลงซึ่งปวงตามคำสั่งของผู้ว่าจ้าง หากในสัญญานี้ไม่ได้กำหนดไว้ถึงอัตราค่าจ้าง หรือราคาใดๆ ที่จะนำมาใช้สำหรับงานพิเศษ
หรืองานที่เพิ่มขึ้นหรือลดลงดังกล่าว ผู้ว่าจ้าง และผู้รับจ้างจะได้ตกลงกันที่จะกำหนดอัตราค่าจ้างหรือราคาที่จะเพิ่มขึ้นหรือลดลง
รวมทั้งการขยายระยะเวลา (ถ้ามี) อันใหม่เพื่อความเหมาะสม ในกรณีที่ตกลงกันไม่ได้ ผู้ว่าจ้างจะกำหนดอัตราค่าจ้างหรือราคา
แต่ผู้ว่าจ้างจะเห็นว่าเหมาะสมและถูกต้อง ซึ่งผู้รับจ้างจะต้องปฏิบัติตามคำสั่งของผู้ว่าจ้างไปก่อนเพื่อ



(ลว) 2 ผู้รับจ้าง (ลว) A (นาย ลว) ผู้รับจ้าง
(นาย ลว) (นาย ลว) (นาย ลว) (นาย ลว) (นาย ลว)

ข้อ ๑๗ ค่าปรับ

หากผู้รับจ้างไม่สามารถทำงานให้แล้วเสร็จภายในเวลาที่กำหนดไว้ในสัญญาและผู้ว่าจ้างยังมีได้บอกเลิกสัญญา ผู้รับจ้างจะต้องชำระค่าปรับให้แก่ผู้ว่าจ้างเป็น จำนวนเงินวันละ ๕๖๕.๐๐ บาท (ห้าร้อยหกสิบห้าบาทถ้วน) และจะต้องชำระค่าให้จ่ายในการควบคุมงาน (ถ้ามี) ในเมื่อผู้ว่าจ้าง ต้องจ้างผู้ควบคุมงานอีกต่อหนึ่งเป็นจำนวนเงินวันละ บาท (.....) นับถัดจากวันที่ครบกำหนดเวลาแล้วเสร็จของงานตามสัญญาหรือวันที่ผู้ว่าจ้างได้ขยายเวลาทำงานให้จนถึงวันที่ทำงานแล้วเสร็จจริง นอกจากนี้ ผู้รับจ้างยอมให้ผู้ว่าจ้างเรียกค่าเสียหายอันเกิดขึ้นจากการที่ผู้รับจ้างทำงานล่าช้า เฉพาะส่วนที่เกินกว่าจำนวนค่าปรับและค่าใช้จ่ายดังกล่าวได้อีกด้วย

ในระหว่างที่ผู้ว่าจ้างยังมีได้บอกเลิกสัญญานั้น หากผู้ว่าจ้างเห็นว่าผู้รับจ้าง จะไม่สามารถปฏิบัติตามสัญญาต่อไปได้ ผู้ว่าจ้างจะใช้สิทธิบอกเลิกสัญญาและใช้สิทธิตามข้อ ๑๘ ก็ได้ และถ้าผู้ว่าจ้างได้แจ้งข้อเรียกร้องไปยังผู้รับจ้างเมื่อครบกำหนดเวลาแล้วเสร็จของงานขอให้ชำระค่าปรับแล้ว ผู้ว่าจ้างมีสิทธิที่จะปรับผู้รับจ้างจนถึงวันบอกเลิกสัญญาได้อีกด้วย

ข้อ ๑๘ สิทธิของผู้ว่าจ้างภายหลังบอกเลิกสัญญา

ในกรณีที่ผู้ว่าจ้างบอกเลิกสัญญา ผู้ว่าจ้างอาจทำงานนั้นเองหรือว่าจ้างผู้อื่นให้ทำงานนั้นต่อจนแล้วเสร็จก็ได้ ผู้ว่าจ้างหรือผู้รับจ้างทำงานนั้นต่อมามีสิทธิใช้เครื่องใช้ในการก่อสร้าง สิ่งก่อสร้างขึ้นชั่วคราวสำหรับงานก่อสร้าง และวัสดุต่างๆ ซึ่งเห็นว่าจะต้องสงวนเอาไว้เพื่อการปฏิบัติงานตามสัญญา ตามที่จะเห็นสมควร

ในกรณีดังกล่าว ผู้ว่าจ้างมีสิทธิริบหรือบังคับจากหลักประกันการปฏิบัติตามสัญญาทั้งหมด หรือบางส่วนตามแต่จะเห็นสมควร นอกจากนี้ ผู้รับจ้างจะต้องรับผิดชอบในค่าเสียหายซึ่งเกินจำนวน เกินกว่าหลักประกันการปฏิบัติตามสัญญา รวมทั้งค่าใช้จ่ายที่เพิ่มขึ้น ในการทำงานนั้นต่อให้แล้วเสร็จตามสัญญา ตลอดจนค่าใช้จ่ายในการควบคุมงานเพิ่ม (ถ้ามี) ซึ่งผู้ว่าจ้างจะหัก เหนือจากเงินประกันผลงานหรือจำนวนเงินใดๆ ที่จะจ่ายให้แก่ผู้รับจ้างก็ได้

ข้อ ๑๙. การบังคับค่าปรับ ค่าเสียหาย และค่าใช้จ่าย

ในกรณีที่ผู้รับจ้างไม่ปฏิบัติตามสัญญาข้อหนึ่งข้อใดด้วยเหตุใดๆ ก็ตาม จนเป็นเหตุให้เกิดค่าปรับ ค่าเสียหาย หรือค่าใช้จ่ายแก่ผู้ว่าจ้าง ผู้รับจ้างต้องขอใช้ค่าปรับ ค่าเสียหาย หรือค่าใช้จ่ายดังกล่าวให้แก่ผู้ว่าจ้างโดยสิ้นเชิงภายในกำหนด ๓ (สาม) วัน นับถัดจากวันที่ได้รับแจ้งเป็นหนังสือจากผู้ว่าจ้าง หากผู้รับจ้างไม่ขอใช้ให้ถูกต้องครบถ้วนภายในระยะเวลาดังกล่าวให้ผู้ว่าจ้างมีสิทธิที่จะหักเอาจากจำนวนเงินค่าจ้างที่ต้องชำระ หรือจากเงินประกันผลงาน ของผู้รับจ้าง หรือบังคับจากหลักประกันการปฏิบัติตามสัญญาได้ทันที

หากค่าปรับ ค่าเสียหาย หรือค่าใช้จ่ายที่บังคับจากเงินค่าจ้างที่ต้องชำระ เงินประกันผลงาน หรือหลักประกันการปฏิบัติตามสัญญาแล้วยังไม่เพียงพอ ผู้รับจ้างยินยอมชำระส่วนที่เหลือ ที่ยังขาดอยู่จนครบถ้วนตามจำนวนค่าปรับ ค่าเสียหาย หรือค่าใช้จ่ายนั้น ภายในกำหนด ๓ (สาม) วัน นับถัดจากวันที่ได้รับแจ้งเป็นหนังสือจากผู้ว่าจ้าง

หากมีเงินค่าจ้างตามสัญญาที่หักไว้จ่ายเป็นค่าปรับ ค่าเสียหาย หรือค่าใช้จ่ายแล้วยังเหลืออยู่ ผู้ว่าจ้างจะคืนให้แก่ผู้รับจ้างทั้งหมด

(ลงชื่อ) นายประสพ นิ่มมีศรี ผู้จ้าง (ลงชื่อ) ผู้ว่าจ้าง (ลงชื่อ) นายประสพ นิ่มมีศรี (ลงชื่อ) นายประสพ นิ่มมีศรี (ลงชื่อ) นายประสพ นิ่มมีศรี



ข้อ ๒๐ การทำบริเวณก่อสร้างได้เรียบร้อย

ผู้รับจ้างจะต้องรักษาบริเวณสถานที่ปฏิบัติงานตามสัญญาฯ รวมทั้งโรงงานหรือ สิ่งอำนวยความสะดวก การทำงานของผู้รับจ้าง ลูกจ้าง ตัวแทน หรือผู้รับจ้างช่วง (ถ้ามี) ให้สะอาด ปลอดภัย และมีประสิทธิภาพในการใช้งานตลอด ระยะเวลาการจ้าง และเมื่อทำงานเสร็จสิ้นแล้วจะต้องขนย้ายบรรดาเครื่องใช้ในการทำงานจากรวมทั้งวัสดุ ขยะมูลฝอย และสิ่ง ก่อสร้างชั่วคราวต่างๆ (ถ้ามี) ทั้งจะต้องกลบเกลี่ยพื้นดินให้เรียบร้อยเพื่อให้บริเวณทั้งหมดอยู่ในสภาพที่สะอาดและใช้งานได้ทันที

ข้อ ๒๑ การงดหรือลดค่าปรับ หรือการขยายเวลาปฏิบัติงานตามสัญญา

ในกรณีที่มีเหตุเกิดจากความผิดหรือความบกพร่องของฝ่ายผู้ว่าจ้าง หรือเหตุสุดวิสัย หรือเกิดจาก พฤติการณ์อื่นหนึ่งอันใดที่ผู้รับจ้างไม่ต้องรับผิดชอบตามกฎหมาย หรือเหตุอื่นตามที่กำหนด ในกฎกระทรวง ซึ่งออกตามความใน กฎหมายว่าด้วยการจัดซื้อจัดจ้างและการบริหารพัสดุภาครัฐ ทำให้ผู้รับจ้างไม่สามารถทำงานให้แล้วเสร็จตามเงื่อนไขและกำหนด เวลาแห่งสัญญาได้ ผู้รับจ้างจะต้องแจ้งเหตุหรือพฤติการณ์ดังกล่าวพร้อมหลักฐานเป็นหนังสือให้ผู้ว่าจ้างทราบ เพื่อของดหรือ ลดค่าปรับ หรือขยายเวลาทำงานออกไปภายใน ๑๕ (สิบห้า) วันนับถัดจากวันที่เหตุนั้นสิ้นสุดลง หรือตามที่กำหนดในกฎ กระทรวงดังกล่าว แล้วแต่กรณี

ถ้าผู้รับจ้างไม่ปฏิบัติให้เป็นไปตามความในวรรคหนึ่ง ให้ถือว่าผู้รับจ้างได้ละสิทธิเรียกร้อง ในการที่จะขอ งดหรือลดค่าปรับ หรือขยายเวลาทำงานออกไปโดยไม่มีเงื่อนไขใดๆ ทั้งสิ้น เว้นแต่ กรณีเหตุเกิดจากความผิดหรือความบกพร่อง ของฝ่ายผู้ว่าจ้าง ซึ่งมีหลักฐานชัดเจน หรือผู้ว่าจ้างทราบดี อยู่แล้วตั้งแต่ต้น

การงดหรือลดค่าปรับ หรือขยายกำหนดเวลาทำงานตามวรรคหนึ่ง อยู่ในดุลพินิจของผู้ว่าจ้างที่จะ พิจารณาตามที่เห็นสมควร

ข้อ ๒๒. การใช้เรือไทย

ในการปฏิบัติตามสัญญาฯ หากผู้รับจ้างจะต้องสั่งหรือนำเข้าของเข้ามาจากต่างประเทศรวมทั้งเครื่องมือ และอุปกรณ์ที่ต้องนำเข้ามาเพื่อปฏิบัติงานตามสัญญาฯ ไม่ว่าผู้รับจ้างจะเป็นผู้นำของเข้ามาเองหรือนำเข้ามาโดยผ่านตัวแทนหรือ บุคคลอื่นใด ถ้าสิ่งของนั้นต้องนำเข้ามาโดยทางเรือไม่ว่าเส้นทางเดินเรือที่มีเรือไทยเดินอยู่และสามารถให้บริการรับขนได้ตามที่ รัฐมนตรีว่าการกระทรวงคมนาคมประกาศกำหนด ผู้รับจ้างต้องจัดควรรให้สิ่งของดังกล่าวบรรทุกโดยเรือไทยหรือเรือที่มีสิทธิเช่น เดียวกับเรือไทยจากต่างประเทศมายังประเทศไทยวันแต่จะได้รับอนุญาตจากกรมเจ้าท่าก่อนบรรทุกของนั้นลงเรืออื่นที่มีชื่อเรือ ไทยหรือเป็นของที่รัฐมนตรีว่าการกระทรวงคมนาคมประกาศยกเว้นให้บรรทุกโดยเรืออื่นได้ ทั้งนี้ ไม่ว่าการสั่งหรือนำเข้าสิ่งของ ดังกล่าวจากต่างประเทศจะเป็นแบบใด

ในการส่งมอบงานตามสัญญาฯ ให้แก่ผู้ว่าจ้าง ถ้างานนั้นมีสิ่งของตามวรรคหนึ่ง ผู้รับจ้างจะต้องส่งมอบ ใบตราส่ง (Bill of lading) หรือสำเนาใบตราส่งสำหรับของนั้น ซึ่งแสดงว่าได้บรรทุกมาโดยเรือไทยหรือเรือที่มีสิทธิเช่นเดียวกับเรือ ไทยให้แก่ผู้ว่าจ้างพร้อมกับการส่งมอบงานด้วย

ในกรณีที่สิ่งของดังกล่าวไม่ได้บรรทุกจากต่างประเทศมายังประเทศไทยโดยเรือไทยหรือเรือที่มีสิทธิ เช่นเดียวกับเรือไทย ผู้รับจ้างต้องส่งมอบหลักฐานซึ่งแสดงว่าได้รับอนุญาตจากกรมเจ้าท่า ให้บรรทุกของโดยเรืออื่นที่มีสิทธิ ฐานซึ่งแสดงว่าได้ชำระค่าธรรมเนียมพิเศษ เนื่องจากการไม่บรรทุกของโดยเรือไทยตามกฎหมาย ว่าด้วยกา



(ลงชื่อ) นาย [ชื่อ] ผู้ว่าจ้าง (ลงชื่อ) [ชื่อ] ผู้รับจ้าง

ในกรณีที่ผู้รับจ้างไม่ส่งมอบหลักฐานอย่างใดอย่างหนึ่งดังกล่าวในวรรคสองและวรรคสามให้แก่ผู้ว่าจ้างแต่จะขอส่งมอบงานดังกล่าวให้ผู้ว่าจ้างก่อนโดยยังไม่รับชำระเงินค่าจ้าง ผู้ว่าจ้างมีสิทธิรับงานดังกล่าวไว้ก่อน และชำระเงินค่าจ้างเมื่อผู้รับจ้างได้ปฏิบัติตามข้อตกลงครบถ้วนดังกล่าวแล้วได้

ข้อ ๒๓. การปรับราคาค่าจ้าง

ผู้ว่าจ้างและผู้รับจ้าง ตกลงกันให้สัญญาปรับราคาได้ สำหรับราคางานก่อสร้างตามสัญญานี้โดยการนำสูตร Escalation Factor (K) มาใช้คำนวณราคาค่างานที่เปลี่ยนแปลงไป โดยวิธีการต่อไปนี้ ตามเงื่อนไข หลักเกณฑ์ สูตร และวิธีคำนวณที่ใช้กับสัญญาแบบปรับราคาได้ตามมติคณะรัฐมนตรีเมื่อวันที่ ๒๒ สิงหาคม ๒๕๓๒ เรื่องการพิจารณาช่วยเหลือผู้ประกอบการอาชีพงานก่อสร้าง ตามหนังสือสำนักเลขาธิการคณะรัฐมนตรี ที่ นร ๐๒๐๓/ว ๑๐๙ ลงวันที่ ๒๔ สิงหาคม ๒๕๓๒

สูตรการปรับราคา (สูตรค่า K) จะต้องคงที่ที่ระดับที่กำหนดไว้ในวันแล้วเสร็จตามที่กำหนดไว้ในสัญญา หรือภายในระยะเวลาที่ ผู้ว่าจ้าง ได้ขยายออกไป โดยจะใช้สูตรของทางราชการที่ได้ระบุตามภาคผนวก ๗

สัญญานี้ทำขึ้นเป็นสองฉบับ มีข้อความถูกต้องตรงกัน คู่สัญญาได้อ่านและเข้าใจข้อความ โดยละเอียดตลอดแล้ว จึงได้ลงลายมือชื่อ พร้อมทั้งประทับตรา (ถ้ามี) ไว้เป็นสำคัญต่อหน้าพยาน และคู่สัญญาต่างยึดถือไว้ฝ่ายละหนึ่งฉบับ

(ลงชื่อ).....ผู้ว่าจ้าง

(นายประสงค์ โพธิ์มีศิริ)

(ลงชื่อ).....

(นางสาวอัครารธรรม ทองกระโทก)

(ลงชื่อ).....พยาน

(นายณัฐพล ตะพานน้อย)

(ลงชื่อ).....พยาน

(นางจรรุพรรณ สียกกลาง)

(ลงชื่อ).....พยาน

(นางประภาพรรณ โพธิ์มีศิริ)

(ลงชื่อ).....พยาน/พิมพ์

(นางจิตภา อินทรกำแหง)

(ลงชื่อ)  (นายประวิทย์ นิธิมิตร) ผู้ทำสัญญา

(ลงชื่อ)  (นายสารสิทธิ์ หารทอง ทวาทกรไทย) ผู้รับสัญญา



บัญชีรายการก่อสร้าง

สำหรับ โครงการ ก่อสร้างโรงระบายน้ำถนนลำราญราษฎร์ ซอย 1 ซ่างแยกทองเขี้ยววันนางเฉลิมศรี ไร่สูงเนิน

(ชุมชนกระเพา - ตลาดเก่า)

ห้างหุ้นส่วนจำกัด

ใหม่ (๒๖๖๖) ๕๗๐

ลำดับที่	รายการ	จำนวน	หน่วย	ราคาต่อหน่วย	จำนวนเงิน
	1. งานรับคอนกรีตชั้นทางเดิม	3.00	ลบ.ม.	600	1800
	2. งานวางระบายน้ำ	85.00	ม.	125	6450.75
1	งานฉาบปูน	49.47	ลบ.ม.	125	6183.75
2	งานทรายรองพื้น	2.55	ลบ.ม.	505.50	1289.12
3	งานคอนกรีตสำหรับทำถังอัดประต้อ 180 กก./ตร.ซม.	2.68	ลบ.ม.	1350	3629
4	งานคอนกรีตสำหรับทำถังอัดประต้อ 240 กก./ตร.ซม.	22.44	ลบ.ม.	2475	55584.80
5	งานเหล็กเสริม				
	- RB 9 มม.	1.38	ตัน	13203.55	32020.89
	- ลวดผูกเหล็ก	34.54	กก.	32.71	1129.86
6	งานไม้แบบพร้อมค้ำยัน+ค่าประกอบไม้แบบ	106.25	ตร.ม.	210.28	22529.95
7	งานตัดรอยต่อคอนกรีตและหยอดทราย	51.00	เมตร	24.02	1225.02
8	งานเหล็กฝาข้อพัก	17.00	ปอนด์		
	-เหล็กแบนขนาด 50 มม.หนา 6 มม.	920.81	กก.	31.52	29023.93
	-เหล็กฉากขนาด 50x50 มม.หนา 4 มม.	156.40	กก.	31.12	4874.98
	-งานทาสีกันสนิม	46.78	ตร.ม.	91	4256.98
9	ท่อ PVC Ø 4"	5.10	เมตร	159	708.90
	รวมค่าก่อสร้าง				170328.98
	รวมค่าวัสดุ+ค่าแรงงาน				
	FACTOR (1.3624)				232056.20
	รวมราคาค่าก่อสร้างทั้งสิ้น ราคาประเมิน				232000



ลงชื่อ

(นายบุญทิม คุณาพร)

(ลงชื่อ)

(นายปิ่นผ่อง)

ผู้จ้าง

(ลงชื่อ)

(นายศักดิ์สารคุณ กุลดงษ์โกด)

ผู้รับ



ใบเสนอราคา

เรียน ~~นายแพทย์หญิง พงษ์ภวดี พงษ์ภวดี~~ นายแพทย์หญิง นิตยา เจ้าพนักงาน นิติกร

1. ข้าพเจ้า ชื่อ นางทันทน์ ส่วน/บริษัท รหัส 100 100 100 100 100
สำนักงานตั้งอยู่เลขที่ 916 ต. 10 ถนน ตำบล/แขวง หนองไผ่ อำเภอ หนองไผ่
จังหวัด หนองบัวลำภู โทรศัพท์ 097-9591591 โดย นาย นิตยา นิตยา ผู้ลงนามข้าง
ท้ายนี้ ในกรณีผู้รับจ้างเป็นบุคคลธรรมดา ให้แจ้งข้อความว่า ข้าพเจ้า
อยู่บ้านเลขที่..... ถนน..... ตำบล/แขวง.....
อำเภอ/เขต..... จังหวัด..... ผู้ถือบัตรประจำตัวประชาชน
เลขที่..... โทรศัพท์..... โดย.....

ได้พิจารณาเงื่อนไขต่างๆโดยตลอดและยอมรับข้อกำหนดและเงื่อนไขนั้นแล้ว รวมทั้งรับรองว่า ข้าพเจ้าเป็นผู้มี
คุณสมบัติครบถ้วนตามที่กำหนดและไม่เป็นผู้ที่จ้างงานของหน่วยงานของรัฐ

2. ข้าพเจ้าขอเสนอที่จะทำงานจ้าง โครงการก่อสร้าง ก่อสร้างอาคาร 5 ชั้น ตึกสูง 5 ชั้น พร้อมสิ่งปลูกสร้าง
ตามข้อกำหนดเงื่อนไขรายละเอียดตามราคาตั้งที่ได้ระบุไว้ในใบเสนอราคานี้ เป็นเงินทั้งสิ้น 2,27,000 บาท
(สองร้อยสองหมื่นเจ็ดพันบาทถ้วน) ซึ่งได้รวม ภายในมูลค่าเพิ่มตลอดจนภาษีอากรอื่น ๆ และค่าใช้จ่ายทั้ง
ปวงแล้วอีกด้วย

3. ข้าพเจ้าจะขอยื่นคำเสนอราคานี้เป็นระยะเวลา 30 วัน ตั้งแต่วันยื่นข้อเสนอและเทศบาล
ตำบลหนองสูงอาจรับคำเสนอนี้ ณ เวลาใดก็ได้ก่อนที่จะครบกำหนดระยะเวลาดังกล่าว หรือระยะเวลาที่ได้ยึด
ออกไปตามเหตุผลอันสมควรที่เทศบาลตำบลหนองสูงร้องขอ

4. ข้าพเจ้ารับรองที่จะส่งมอบงานตามเงื่อนไขที่กำหนด

5. ใบกรณีข้าพเจ้าได้รับการพิจารณาให้เป็นผู้ชนะจ้างเจ้ารับรองที่จะ

5.1 ทำสัญญาตามแบบสัญญาจ้างแบบทำเหมาซึ่งค่าจ้างงานอัยการสูงสุดได้แก้ไขเพิ่มเติมแล้ว กับ
เทศบาลตำบลหนองสูง ภายใน 7 วัน นับถัดจากวันที่ได้รับหนังสือให้ไปทำสัญญา

5.2 มอบหลักประกันการปฏิบัติตามสัญญา ให้แก่เทศบาลตำบลหนองสูง จนกระทั่งได้ส่งมอบในสัญญา
เป็นจำนวนร้อยละ 5 ของราคาตามสัญญาที่ได้ระบุไว้ในใบเสนอราคานี้ หรือเป็นหลักประกัน
การปฏิบัติตามสัญญาโดยถูกต้องและครบถ้วน

หากข้าพเจ้าไม่ปฏิบัติตามที่ระบุไว้ในข้อ 5.1 และ/หรือข้อ 5.2 ดังกล่าวข้างต้น
ข้าพเจ้าขอรับผิดชอบค่าใช้จ่ายเสียหายใด ๆ ที่อาจมีแก่เทศบาลตำบลหนองสูงและเทศบาลตำบลหนองสูงมีสิทธิจะให้ผู้ยื่น
ข้อเสนอรายอื่นเป็นคู่สัญญาระหว่างเทศบาลได้

6. ข้าพเจ้ายอมรับว่าเทศบาลตำบลหนองสูง ไม่มีกรรมสิทธิ์ที่จะรับคำเสนอนี้หรือใบเสนอราคาใดๆ
รวมทั้งไม่ต้องรับผิดชอบค่าใช้จ่ายใดๆอันอาจเกิดขึ้นในกรณีที่ข้าพเจ้าได้เข้ายื่นข้อเสนอครั้งนี้

7. ข้าพเจ้าได้ตรวจทานตัวเลขและตรวจสอบเอกสารต่างๆที่ได้ยื่นหรือใบเสนอราคา
แล้วและเข้าใจดีว่าเทศบาลตำบลหนองสูง ไม่ต้องรับผิดชอบใดๆในกรณีที่ราคาหรือสัญญา



(ลงชื่อ) นางทันทน์ ส่วน/บริษัท (ลงชื่อ) นาย นิตยา นิตยา
ผู้ทำคำ (ลงชื่อ) นาย นิตยา นิตยา ผู้รับแจ้ง

8. ใบเสนอราคานี้ได้ยื่นเสนอโดยบริษัทผู้ยุติธรรม และปราศจากกลฉ้อฉล หรือการสมรู้ร่วมคิดกันโดย
ไม่ชอบด้วยกฎหมายกับบุคคลใดบุคคลหนึ่ง หรือหลายบุคคล หรือกับห้างหุ้นส่วนบริษัทใดๆ ที่ได้ยื่นเสนอราคา
ในคราวเดียวกัน

เสนอมา ณ วันที่ ๒๖ เดือน กันยายน พ.ศ. ๒๕๖๒

ส่งชื่อ.....
(นาง ขนุกมล จันทร์ดี)

ตำแหน่ง.....
ผู้อำนวยการ
บริษัท บิ.ที.เอส.ซี.
ประทับตรา(ถ้ามี)



(ลงชื่อ) ผู้จัดทำ

(ลงชื่อ) ผู้รับจ้าง



รายการรายละเอียดการติดตั้งแผ่นป้ายประชาชนในพื้นที่ก่อสร้าง

๑. กรณีอยู่ในระหว่างดำเนินการก่อสร้าง ให้มีรายละเอียดในประการต่อไปนี้
 - ๑.๑ ชื่อองค์กรปกครองส่วนท้องถิ่น พร้อมหมายเลขโทรศัพท์
 - ๑.๒ ประเภทและชนิดของสิ่งก่อสร้าง
 - ๑.๓ ใ้มีภาพรวมก่อสร้าง
 - ๑.๔ ชื่อที่อยู่ หมายเลขโทรศัพท์ของผู้รับจ้าง
 - ๑.๕ ระยะเวลาเริ่มตั้ง และระยะเวลาสิ้นสุด รวมระยะเวลาทยอยตั้งทั้งสิ้น
 - ๑.๖ วงเงินงบประมาณที่ได้ตั้งไว้ หรือที่ได้รับ
 - ๑.๗ ราคาการก่อสร้าง
 - ๑.๘ วงเงินค่าก่อสร้างตามที่ได้ลงนามในสัญญา
 - ๑.๙ ชื่อกรรมการตรวจการจ้าง และผู้ควบคุมงานหรือหมายเลขโทรศัพท์

๒. กรณีงานก่อสร้างไม่สามารถดำเนินการได้แล้วเสร็จตามกำหนดระยะเวลาในสัญญาจ้าง ให้ผู้รับจ้างจัดทำและติดตั้งแผ่นป้ายแสดงเหตุของความล่าช้า ระยะเวลาที่คาดว่าจะแล้วเสร็จหรือระยะเวลาที่ได้มีการขยายเวลาตามสัญญาจ้าง (ถ้ามี) โดยติดตั้งไว้คู่กับป้ายแสดงรายละเอียดงานก่อสร้าง ก่อนหมดระยะเวลาในสัญญาจ้าง หากป้ายชำรุดให้ผู้รับจ้างดำเนินการแก้ไข ซ่อมแซมให้อยู่ในสภาพดี เพื่อให้ประชาชนสามารถตรวจสอบได้ตลอดเวลา

๓. กรณีดำเนินการก่อสร้างแล้วเสร็จ ให้ติดตั้งแผ่นป้ายแสดงรายละเอียดเกี่ยวกับงานก่อสร้างซึ่งมีลักษณะดังตาราง โดยมีรายละเอียดดังนี้

- ๓.๑ ชื่อองค์กรปกครองส่วนท้องถิ่น
- ๓.๒ ประเภทและชนิดของสิ่งก่อสร้าง
- ๓.๓ ปีงบประมาณที่ทำการก่อสร้าง
- ๓.๔ วงเงินค่าก่อสร้าง และแหล่งเงินที่ก่อสร้าง
- ๓.๕ ระยะเวลาที่ผู้รับจ้างรับระดมความชำรุดบกพร่องตามสัญญา (กำหนดวันเริ่มตั้งและวันสิ้นสุดการรับปรึกษา)

หมายเหตุ วัสดุที่ใช้ทำแผ่นป้ายให้ใช้ในแผ่นเหล็ก หรือไม้อัด ขนาดกว้างไม่น้อยกว่า ๑.๒๐ เมตร ยาวไม่น้อยกว่า ๒.๕๐ เมตร





(ลงชื่อ) _____ (ลงชื่อ) _____ (ลงชื่อ) _____
 (นางสาว สว่าง โสภณศิริ) ผู้กำกับ (ลงชื่อ) _____ ผู้เฝ้า
 (นางสาว สว่าง โสภณศิริ) (นางสาว สว่าง โสภณศิริ) (นางสาว สว่าง โสภณศิริ)
 (นางสาว สว่าง โสภณศิริ) (นางสาว สว่าง โสภณศิริ) (นางสาว สว่าง โสภณศิริ)

ตัวอย่างแบบฟอร์มให้ขอแสดงรายละเอียดงานก่อสร้าง

โครงการก่อสร้างของ.....(ชื่อโครงการปกครองส่วนท้องถิ่น).....
 โทร.....
 ประเภทของสิ่งก่อสร้าง.....
 ปริมาณงานก่อสร้างให้ระบุรายละเอียดให้มากเป็นรุ่นเท่าที่สามารถตรวจสอบได้.....
 ชื่อ ที่อยู่ หมายเลขโทรศัพท์ ผู้รับจ้าง (เขียนเฉพาะกรณีนิติบุคคล).....
 ระยะเวลาดำเนินการและระยะเวลาสิ้นสุด งานเป็นระยะเวลากี่วัน.....
 วงเงินงบประมาณที่ได้ตั้งไว้หรือที่ได้รับ.....
 ราคากลาง ค่าก่อสร้าง.....
 วงเงินค่าก่อสร้างตามที่ประสงค์ขออนุมัติ.....
 ชื่อกรรมการตรวจสอบการจ้าง และผู้ควบคุมงาน พร้อมหมายเลขโทรศัพท์.....

หมายเหตุ วัสดุที่ใช้คำนวณปริมาณให้ใช้แบบเดิม กรณีไม่มีขีด ขนาดกว้างไม่เกินสองฟุต ๑.๒๐ เมตร
 ความสูงไม่เกิน ๖.๕๐ เมตร

(ลงชื่อ)  ผู้กำกับ (ลงชื่อ)  ผู้กำกับ
 (นายประสพ ธิงษ์มณี) (นางสาวฉัตร ทาพร) (นายวิวัฒน์ ทาพร)



บันทึกหลักฐานการต่อรองราคา

เทศบาลตำบลโนนสูง

วันที่ ๑๖ กันยายน ๒๕๖๒

ตามที่ เทศบาลโนนสูงพร้อมช่าง..... ได้เสนอราคาล้างปรับโครงการก่อสร้างรางระบายน้ำ ถนนสำราญ
ราษฎร์ ทยอย ๑ ช่วงแยกทางเข้าบ้านนางเฉลิมศรี ไกลุงเนิน (ชุมชนกระซี้ - ตลาดเก่า) โดยวิธีเฉพาะเจาะจง
ซึ่งตามใบเสนอราคาเสนอราคาเงินเงิน ๒๒๙,๖๐๐ บาท (สองแสนสองหมื่นเจ็ดพันบาทถ้วน.)

เจ้าหน้าที่พัสดุ ได้ต่อรองราคากับผู้เสนอราคาเรียบร้อยแล้ว ปรากฏว่า

- (✓) ยินยอมลดราคาลงอีก 1,000 บาท คงเสนอราคาเป็นเงินทั้งสิ้น 226,000 บาท
- () ไม่ยินยอมลดราคาลงอีกเนื่องจากได้เสนอราคาต่ำสุดแล้ว คงยืนยันเสนอราคาเท่าเดิม

(ลงชื่อ)

วิจิตร

เจ้าหน้าที่พัสดุ

(นางจิตตภา อินทรกำแหง)

(ลงชื่อ)

ผู้เสนอราคา



(นางสาวจิตตภา อินทรกำแหง)

(ลงชื่อ)

นางสาวจิตตภา อินทรกำแหง

ผู้ควบคุม

(ลงชื่อ)

นางสาวจิตตภา อินทรกำแหง



ผู้รับมอบ

ใบเสร็จรับเงิน

เล่มที่ 1 เลขที่ 06

พนักงาน เกตต์ โกลด์แทม โอลิอันดา

ได้รับเงินค่า ไม้ตกัน ล้างจาน โดยกรมส่งเสริมการค้าระหว่างประเทศ กระทรวงพาณิชย์
ศูนย์ฯ ราชพฤกษ์ กรุงเทพฯ โดยมีนายสมคิด ใจสูงเนิน (ผู้อำนวยการ - ตลาดเก่า)
จาก ๒.๑๓ ในไทย รวบรวม

เป็นเงิน 11300 บาท - สตางค์

(ตัวอักษร) นิ่ง นิ่ง นิ่ง นิ่ง ล้างจาน ๓๓๓๓

ไว้ถูกต้องแล้วแต่วันที่ ๕ เดือน ๓ พ.ศ. ๒๕๖๒

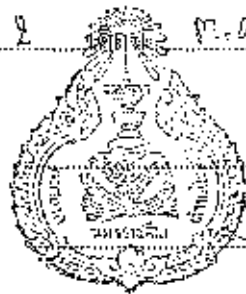

สม ผู้รับเงิน

Sw หัวหน้าหน่วยงานคลัง

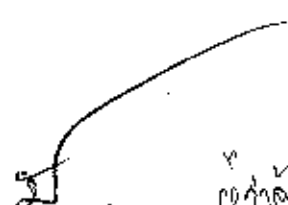

(ลงชื่อ)  ผู้ส่ง
(ลงชื่อ) นายสมคิด ใจสูงเนิน

(ลงชื่อ)  ผู้รับ
(ลงชื่อ) นางสาวสิริศการ กิ่งทอง

แบบ

โครงการก่อสร้างระบบโยธา กสส.

แบบสำรวจปริมาณวัสดุ 1

สำหรับงานโยธาของโครงการ กสส.
(พิมพ์แบบ - ๓๓๓๓๓๓)



แบบเลขที่ กช.ก. 22 / 2562

[Handwritten signature]

สารบัญแบบก่อสร้าง

สัญญาขออนุญาตแบบก่อสร้าง

PRODUCED BY AN AUTODESK EDUCATIONAL PRODUCT

DWG.NO.	DRAWING	สัญลักษณ์	ความหมายของสัญลักษณ์
01	ควรบัญชีแบบ สัญญาขออนุญาตแบบ		
02	รายการประกอบแบบก่อสร้าง		A แสดง รูปตัด A-A
03	รายละเอียดประกอบแบบก่อสร้าง (ตัด)		A-08 แสดง รูปตัด A-A อยู่ในแผนงานที่ A-08
04	รายการประกอบแบบก่อสร้าง (ตย)		
05	แบบที่พอสังเขป		แสดง ตำแหน่งแนวข้อต่อข้อตัด
06	ผังแสดงตำแหน่งงาน		แปลที่ถนน
07	แปลนวงระบายน้ำ		แปลที่รั้วที่ดิน
08	จุดวางแปลน รูปตัด 2		งานตัดของเข็มนาฬิกา
09	รูปตัด 1		รายละเอียดของผนังและฝ้าเพดาน
10	รูปตัด 3 รูปตัด 4 มุมอาคาร		ทางจัดแปลนและฝ้าเพดาน

รายละเอียดโครงการ

1. ก่อสร้างระบบระบายน้ำ คสล. ขนาด 0.40 X 0.50 เมตร รวมความยาว 85.00 เมตร พร้อมสายประปา (ตามแบบแปลนเทศบาลตำบล)

หมายเหตุ

- หากมีเบสท์ที่ส่งมอบเนื่องจากตัดเรื่องพื้นที่ที่ติดกันแบบไปถูกต้องให้ยึดถือแบบที่ติดกันส่งมอบหรือตีแบบเข้าข้างเป็นหมัดกานและให้ถือว่าเจ้าของและวิศวกรรับแบบตรงตามแบบที่ตกลงจ้างหรือตีแบบเข้าข้าง แล้วสามารถแก้ไขตัดและแก้ไขแบบให้ถูกต้องใหม่ได้
- หากมีการเปลี่ยนแปลงใด ๆ ให้เขียนอยู่ในชุดขออนุญาตก่อสร้างของคุณงานก่อสร้างเป็นหลักฐาน



สำนักงานเทศบาลตำบลในเขต
จังหวัดนครราชสีมา

ใช้สำหรับกรอกเลขที่
คำสั่งก่อสร้าง

วันที่

ขอสงวนลิขสิทธิ์ใน
งานวิศวกรรม
แบบก่อสร้าง

ชื่อ
นาย
นาย

ตำแหน่ง
นายช่างเทคนิค

ชื่อ
นาย

ตำแหน่ง
นายช่างเทคนิค

ชื่อ
นาย

ตำแหน่ง
นายช่างเทคนิค

ชื่อ
นาย

ชื่อ
นาย

1. การก่อสร้างตามสัญญาต้องให้เป็นไปตามแบบแปลนและรายละเอียดของท้ายสัญญาการก่อสร้าง

2. ผู้รับจ้างรับผิดชอบจ้างทำสิ่งที่ยากหรือสิ่งต่าง ๆ ที่กล่าวในข้อ 1 โดยถือไว้รวมและเข้าในราคาของนายโดยแจ้งมูลค่าอย่างแล้ว

3. ในกรณีที่ผู้รับจ้างทำสิ่งที่ยากหรือสิ่งต่าง ๆ ที่กล่าวในข้อ 1 โดยถือไว้รวมและเข้าในราคาของนายโดยแจ้งมูลค่าอย่างแล้ว
แก้ไขและดำเนินการก่อสร้างตามแบบแปลนและรายละเอียดของท้ายสัญญาการก่อสร้างในข้อ 1 ส่วนใดส่วนหนึ่งหรือหลายส่วนโดย
งานฝ่ายช่างสำรวจไม่ได้โดยเรียบร้อย ผู้รับจ้างยอมรับผิดชอบต่อส่วนนั้นๆ ให้เสร็จโดยมีมติจากสภามหาวิทยาลัยหรือจากที่ปรึกษา
4. ถ้าหากมีความจำเป็นที่ต้องทำการก่อสร้าง หรือจัดหาอุปกรณ์สิ่งเกี่ยวข้องกันนั้น ผู้รับจ้างสัญญาว่าจะเป็นผู้จัดหา จัดทำ และมีผู้รับมอบหมาย

5. ผู้ที่จ้างเป็นผู้รับผิดชอบต่อการเสียหายใดๆ เช่นเกิดอุบัติเหตุ หรืออุบัติเหตุจากอากาศยานหรือจากอากาศยาน
6. ผู้รับจ้างเป็นผู้รับผิดชอบในการก่อสร้างยังคงที่จนกว่าจะเสร็จสมบูรณ์ และหากมีการเปลี่ยนแปลงหรือล่าช้า ผู้รับจ้างจะรับผิดชอบ
ผู้รับจ้างจะรับผิดชอบและจ่ายค่าเสียหายดังนี้:

7. ผู้รับจ้างจะรับผิดชอบ ชุม, ทราย, เหล็ก ฯลฯ จากจำนวนที่ได้สั่งไปของบริษัทยกเว้นค่าของช่างก่อสร้างและผู้จ้าง เพื่อให้สอดคล้องกับราคาจริง ผู้รับจ้างเป็น

ผู้รับผิดชอบด้านต่างๆ ตลอดระยะเวลาการเป็นช่างในกรณีโดยตลอด ตั้งแต่เมื่อเริ่มดำเนินการก่อสร้างในรายการที่จ้าง โดยไม่มีการหักเงินค่าค่า
ค่าของช่างหรือค่าของช่างที่ไปจ่ายค่าจ้างแล้ว หรือเมื่อสิ้นสุดการก่อสร้างแล้ว ค่าของช่างจะถือเป็นค่าจ้างที่ผู้รับจ้างต้องจ่าย
ค่าของช่างหรือช่างอื่นที่ทำงานในส่วนนี้ ต้องได้รับค่าจ้างเป็นแบบและระบุไว้ในสัญญาจ้างของผู้จ้างและผู้รับจ้าง ซึ่งจะนำไปใช้สำหรับการก่อสร้างไป

8. ในกรณีที่ช่างไม่ทำงานหรือหยุดทำงานในส่วนใดของโครงการตามที่กำหนดไว้ และ/หรือผู้รับจ้างไม่ปฏิบัติตามสัญญาจ้าง
9. ผู้รับจ้างต้องทำการชำระค่าจ้างเป็นงวดๆ ตามแบบของกรมการช่างในส่วนนี้ เพื่อความโปร่งใสและยุติธรรม และผู้จ้างจะต้องจ่ายค่าจ้าง
10. ในกรณีที่ช่างไม่ทำงานหรือหยุดทำงานในส่วนนี้ ค่าของช่างจะถือเป็นค่าจ้างที่ผู้รับจ้างต้องจ่ายค่าจ้างและค่าเสียหาย

รายการค่าจ้างวัสดุและค่าจ้างช่าง

เมื่อเขียนทำการก่อสร้าง ให้ใช้ Order หรือใบสั่งซื้ออื่น ๆ ซึ่งผู้จ้างตกลงที่จะเห็นสมควร แต่งแก้ไขหรือทบทวนโดยผู้จ้างและช่างผู้รับจ้าง
ผู้จ้างและผู้รับจ้างตกลงที่จะเห็นสมควรว่า ค่าของช่างจะขึ้นอยู่กับจำนวนของงานที่ผู้จ้างและผู้รับจ้างตกลงกันไว้
ผู้จ้างและผู้รับจ้างตกลงที่จะเห็นสมควรว่า ค่าของช่างจะขึ้นอยู่กับจำนวนของงานที่ผู้จ้างและผู้รับจ้างตกลงกันไว้
ผู้จ้างและผู้รับจ้างตกลงที่จะเห็นสมควรว่า ค่าของช่างจะขึ้นอยู่กับจำนวนของงานที่ผู้จ้างและผู้รับจ้างตกลงกันไว้

ผู้จ้างและผู้รับจ้างตกลงที่จะเห็นสมควรว่า ค่าของช่างจะขึ้นอยู่กับจำนวนของงานที่ผู้จ้างและผู้รับจ้างตกลงกันไว้
ผู้จ้างและผู้รับจ้างตกลงที่จะเห็นสมควรว่า ค่าของช่างจะขึ้นอยู่กับจำนวนของงานที่ผู้จ้างและผู้รับจ้างตกลงกันไว้
ผู้จ้างและผู้รับจ้างตกลงที่จะเห็นสมควรว่า ค่าของช่างจะขึ้นอยู่กับจำนวนของงานที่ผู้จ้างและผู้รับจ้างตกลงกันไว้
ผู้จ้างและผู้รับจ้างตกลงที่จะเห็นสมควรว่า ค่าของช่างจะขึ้นอยู่กับจำนวนของงานที่ผู้จ้างและผู้รับจ้างตกลงกันไว้

หมายเหตุ

- ผู้ตัดคำนี้ด้วยมือเขียน หรือจากสกรีนป้อนอย่างอื่น



ตำแหน่งงาน...
ชื่อ...
ตำแหน่งงาน...
ชื่อ...

ตำแหน่งงาน...
ชื่อ...
ตำแหน่งงาน...
ชื่อ...

ตำแหน่งงาน...
ชื่อ...
ตำแหน่งงาน...
ชื่อ...

ตำแหน่งงาน...
ชื่อ...
ตำแหน่งงาน...
ชื่อ...

ตำแหน่งงาน...
ชื่อ...
ตำแหน่งงาน...
ชื่อ...

ตำแหน่งงาน...
ชื่อ...
ตำแหน่งงาน...
ชื่อ...

ตำแหน่งงาน...
ชื่อ...
ตำแหน่งงาน...
ชื่อ...

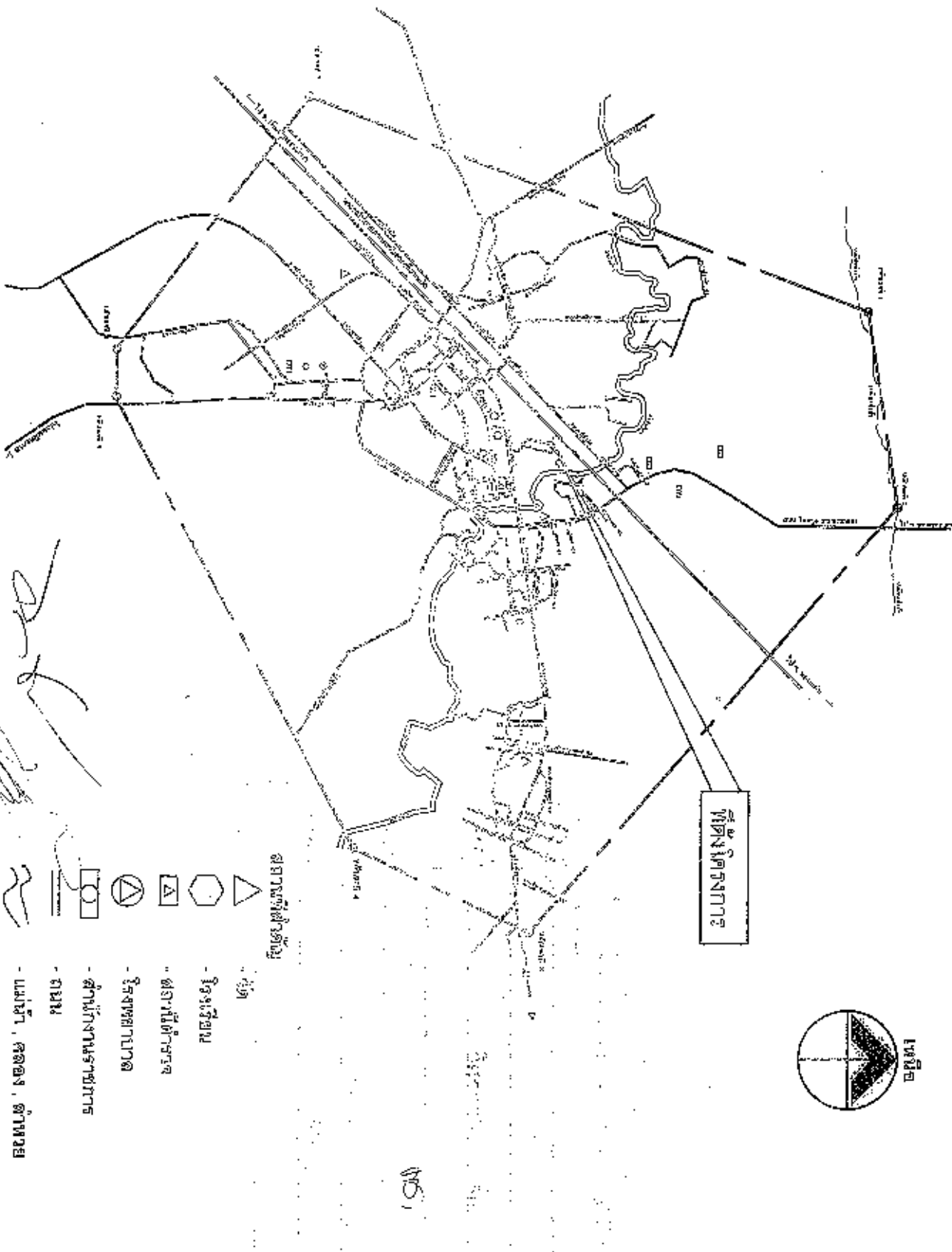

ที่ตั้งโครงการ

สถานที่สำคัญ

- รั้ว
- โรงเรียน
- สถานีตำรวจ
- โรงพยาบาล
- สำนักงานราชการ
- ถนน
- แม่น้ำ, คลอง, ลำคลอง
- สนามฟุตบอล
- ทางรถไฟ

แบบแปลนอาคารตามผังเมือง (แสดงถนน) not to scale



นางสาว

สำนักงานเขตเทศบาลนครเชียงใหม่
จังหวัดเชียงใหม่

นางสาวสุวิภา วัฒนวิเศษ
เขตเทศบาลนครเชียงใหม่

นางสาว

โครงการก่อสร้างระบบน้ำประปา ทดสอบ
งานห้วยทรายราษฎร์ รอย 1 ตำบล
แม่สุริน อำเภอแม่สรวย จังหวัดเชียงราย
(เขตเทศบาล - นครเชียงใหม่)

นางสาวสุวิภา วัฒนวิเศษ

นางสาวสุวิภา วัฒนวิเศษ

นางสาวสุวิภา วัฒนวิเศษ

นางสาวสุวิภา วัฒนวิเศษ

นางสาวสุวิภา วัฒนวิเศษ

นางสาวสุวิภา วัฒนวิเศษ

นางสาวสุวิภา วัฒนวิเศษ

นางสาวสุวิภา วัฒนวิเศษ

นางสาวสุวิภา วัฒนวิเศษ

นางสาวสุวิภา วัฒนวิเศษ

นางสาวสุวิภา วัฒนวิเศษ

นางสาวสุวิภา วัฒนวิเศษ

นางสาวสุวิภา วัฒนวิเศษ

นางสาวสุวิภา วัฒนวิเศษ

นางสาวสุวิภา วัฒนวิเศษ

นางสาวสุวิภา วัฒนวิเศษ

นางสาวสุวิภา วัฒนวิเศษ

นางสาวสุวิภา วัฒนวิเศษ

ขนาดพื้นที่	05	จำนวน	10
ขนาดพื้นที่	05	จำนวน	10

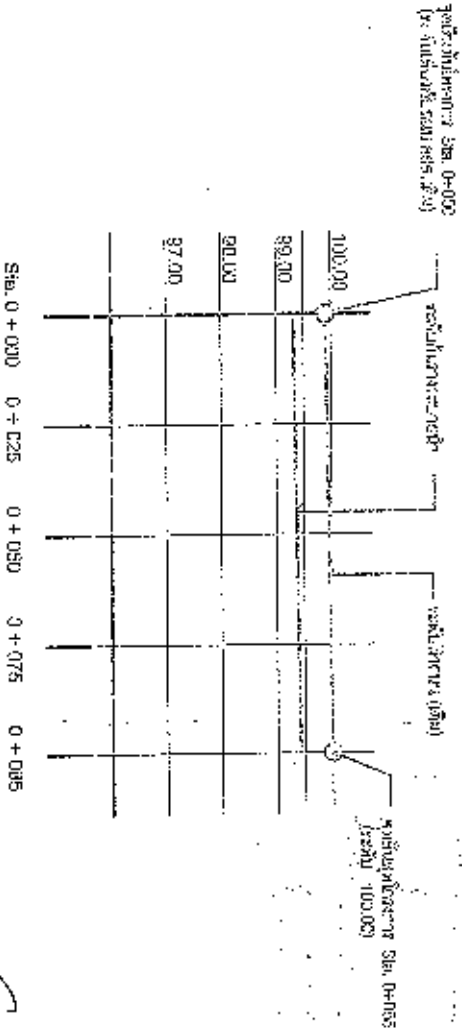
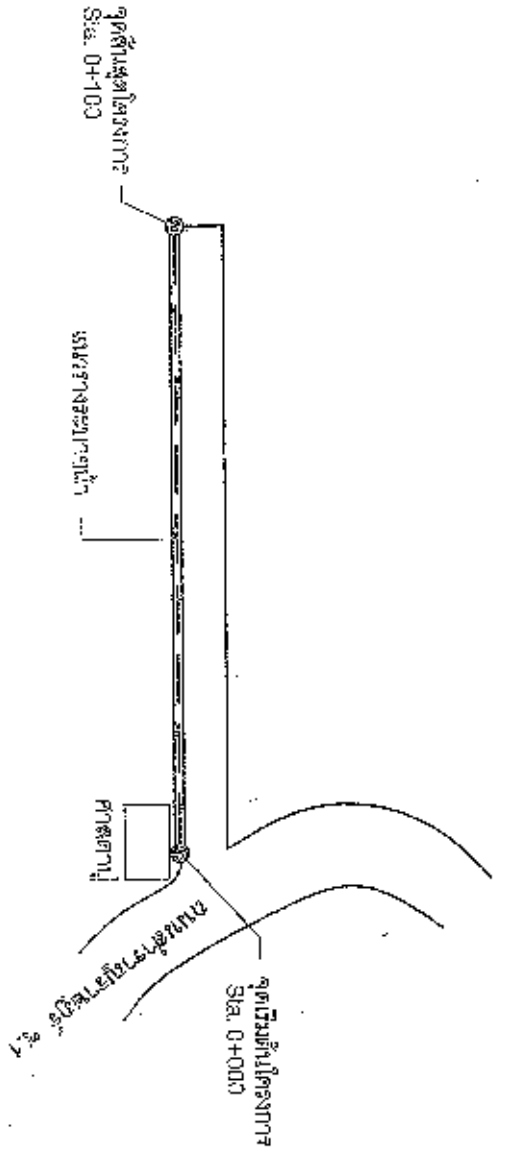

จุดเริ่มต้นโครงการ
Sta. 0+000

จุดสิ้นสุดโครงการ
Sta. 0+085

Scale 1:1000

จุดเริ่มต้นโครงการ Sta. 0+000
จุดสิ้นสุดโครงการ Sta. 0+085

Scale 1:1000



สำนักงานคณะกรรมการการศึกษา
แห่งชาติ

กระทรวงศึกษาธิการ

กรม

โครงการศึกษาและวิจัย
การศึกษาระดับมัธยมศึกษา
และศึกษาระดับประถมศึกษา

โครงการศึกษาและวิจัย
การศึกษาระดับมัธยมศึกษา
และศึกษาระดับประถมศึกษา

โครงการศึกษาและวิจัย
การศึกษาระดับมัธยมศึกษา
และศึกษาระดับประถมศึกษา

โครงการศึกษาและวิจัย
การศึกษาระดับมัธยมศึกษา
และศึกษาระดับประถมศึกษา

โครงการศึกษาและวิจัย
การศึกษาระดับมัธยมศึกษา
และศึกษาระดับประถมศึกษา

โครงการศึกษาและวิจัย
การศึกษาระดับมัธยมศึกษา
และศึกษาระดับประถมศึกษา

โครงการศึกษาและวิจัย
การศึกษาระดับมัธยมศึกษา
และศึกษาระดับประถมศึกษา

โครงการศึกษาและวิจัย
การศึกษาระดับมัธยมศึกษา
และศึกษาระดับประถมศึกษา

โครงการศึกษาและวิจัย
การศึกษาระดับมัธยมศึกษา
และศึกษาระดับประถมศึกษา

โครงการศึกษาและวิจัย
การศึกษาระดับมัธยมศึกษา
และศึกษาระดับประถมศึกษา

โครงการศึกษาและวิจัย
การศึกษาระดับมัธยมศึกษา
และศึกษาระดับประถมศึกษา

โครงการศึกษาและวิจัย
การศึกษาระดับมัธยมศึกษา
และศึกษาระดับประถมศึกษา

จุดตัดถนนโครงการ
Sta. 0+088.5

แนวถนนระยะยาว



ศาลตา

ถนนสายรอง

จุดเริ่มเก็บค่าโครงการ
Sta. 0+000
(เหนือของเดิม)

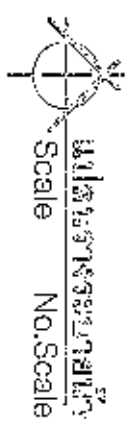

รายละเอียดที่ดิน

1. ก่อสร้างงานระบบภายใน ศาล. ขนาด 0.40 x 0.60 เมตร ความยาวรวม 85.00 เมตร พร้อมไฟรั้วติดตามแนวกำแพง
2. ปรับแต่งพื้นที่ทางตรงศาลาฯ ให้ใช้จัดสวนปลูก



ราชบัณฑิตยสถาน

สำนักงานพัฒนาเทคโนโลยี
จังหวัดนนทบุรี

ผู้อำนวยการศูนย์วิจัย
เทคโนโลยี

นาย

โครงการก่อสร้างระบบภายใน
ถนนสายรอง ๒๒๒ : ๒๒๒
เขตหัวหมาก กรุงเทพมหานคร
(พื้นที่ก่อสร้าง - ๒๒๒/๒๒๒)

นางสาว *[Signature]*

นางสาว *[Signature]*

นางสาว *[Signature]*

นางสาว *[Signature]*

นางสาว *[Signature]*

นางสาว *[Signature]*

นางสาว *[Signature]*

นางสาว *[Signature]*

นางสาว *[Signature]*

นางสาว *[Signature]*

นางสาว *[Signature]*

นางสาว *[Signature]*

หน้า	๐๗	๑๐
------	----	----

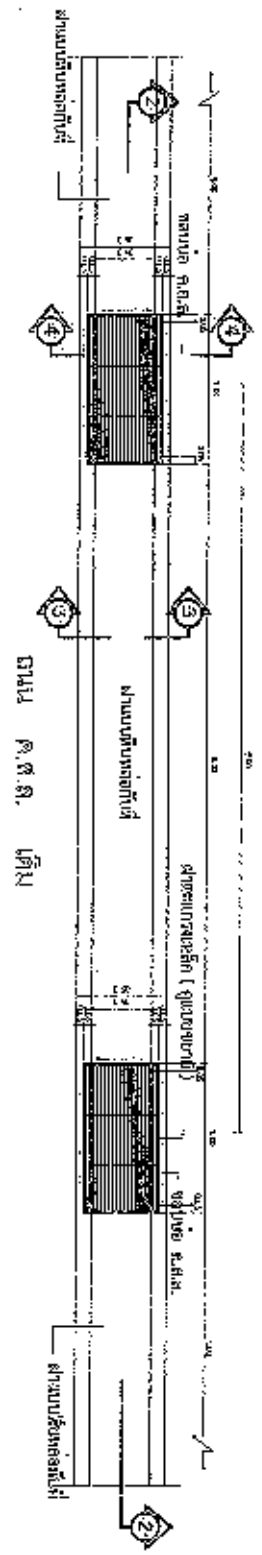

รูปตัด 2-2
Scale 1:50

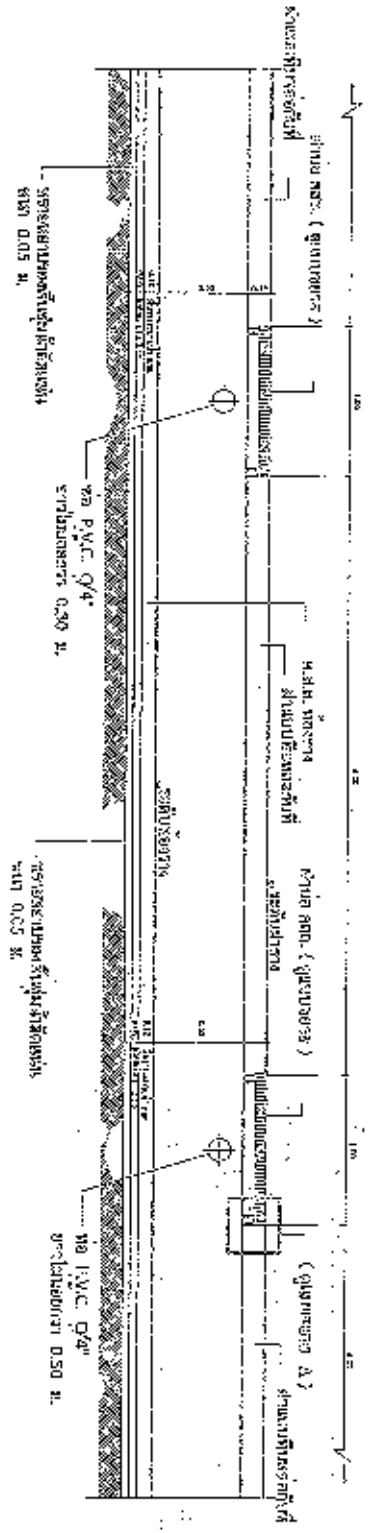

รูปตัด 2-2
Scale 1:50



สำนักงานคณะกรรมการการศึกษาขั้นสูง
กระทรวงศึกษาธิการ

ให้ดำเนินการตามคำสั่ง

วันที่

โครงการพัฒนาระบบการศึกษา
ตามแผนพัฒนาการศึกษา
ฉบับที่ ๖ พ.ศ. ๒๕๑๑

นางสาวกัญญา วัฒนศิริ

นางสาวกัญญา วัฒนศิริ

นางสาวกัญญา วัฒนศิริ

นางสาวกัญญา วัฒนศิริ

นางสาวกัญญา วัฒนศิริ

นางสาวกัญญา วัฒนศิริ

นางสาวกัญญา วัฒนศิริ

นางสาวกัญญา วัฒนศิริ

นางสาวกัญญา วัฒนศิริ

นางสาวกัญญา วัฒนศิริ

นางสาวกัญญา วัฒนศิริ

นางสาวกัญญา วัฒนศิริ

นางสาวกัญญา วัฒนศิริ

นางสาวกัญญา วัฒนศิริ

นางสาวกัญญา วัฒนศิริ

นางสาวกัญญา วัฒนศิริ

นางสาวกัญญา วัฒนศิริ

นางสาวกัญญา วัฒนศิริ

นางสาวกัญญา วัฒนศิริ

ความกว้างของแปลนเดิม

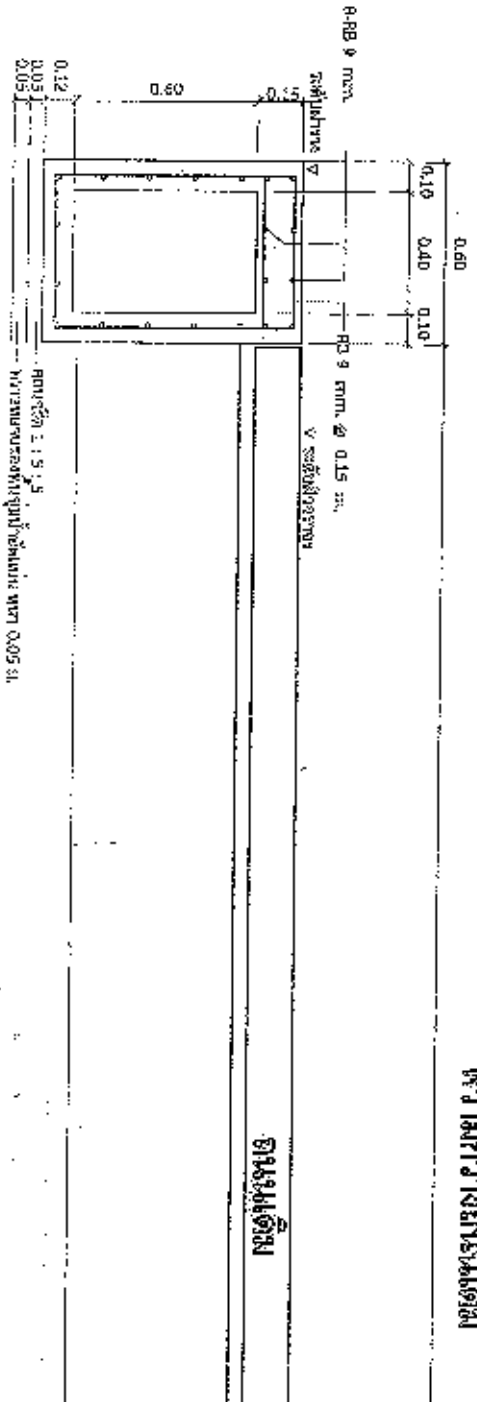

Scale 1:25

ความกว้างของแปลนเดิม

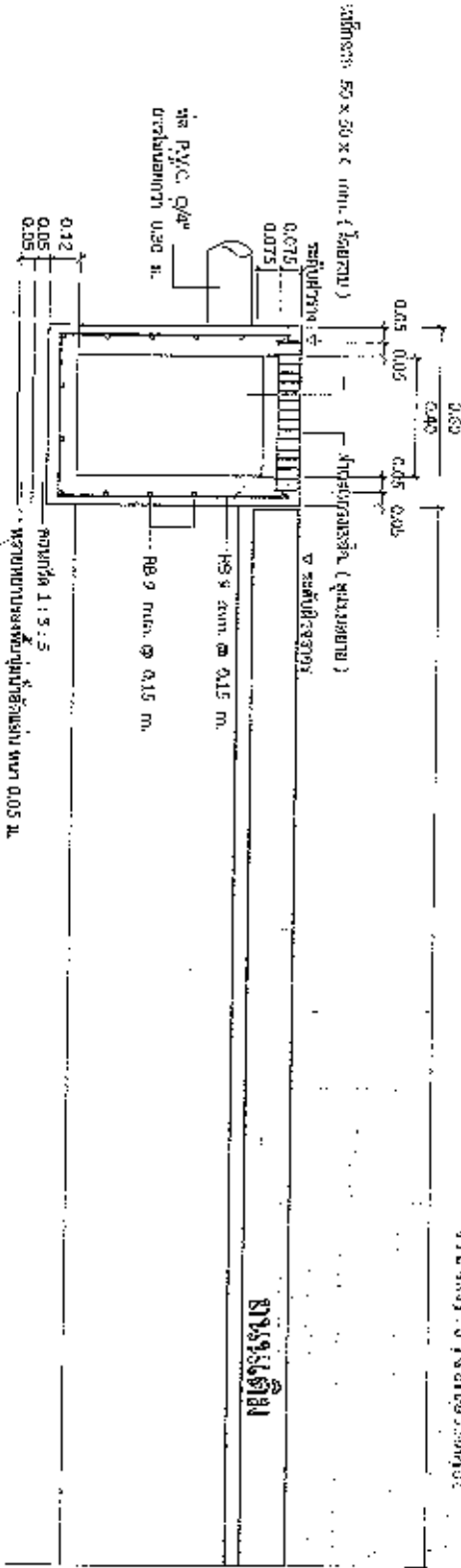

Scale 1:25



สำนักงานคณะกรรมการการศึกษาขั้นสูง
กระทรวงศึกษาธิการ
กรุงเทพฯ

โครงการวิจัยและพัฒนา
ศูนย์วิจัยและพัฒนา
เทคโนโลยีการศึกษา
กรุงเทพฯ

โครงการวิจัยและพัฒนา
ศูนย์วิจัยและพัฒนา
เทคโนโลยีการศึกษา
กรุงเทพฯ

โครงการวิจัยและพัฒนา
ศูนย์วิจัยและพัฒนา
เทคโนโลยีการศึกษา
กรุงเทพฯ

โครงการวิจัยและพัฒนา
ศูนย์วิจัยและพัฒนา
เทคโนโลยีการศึกษา
กรุงเทพฯ

โครงการวิจัยและพัฒนา
ศูนย์วิจัยและพัฒนา
เทคโนโลยีการศึกษา
กรุงเทพฯ

โครงการวิจัยและพัฒนา
ศูนย์วิจัยและพัฒนา
เทคโนโลยีการศึกษา
กรุงเทพฯ

โครงการวิจัยและพัฒนา
ศูนย์วิจัยและพัฒนา
เทคโนโลยีการศึกษา
กรุงเทพฯ

โครงการวิจัยและพัฒนา
ศูนย์วิจัยและพัฒนา
เทคโนโลยีการศึกษา
กรุงเทพฯ

โครงการวิจัยและพัฒนา
ศูนย์วิจัยและพัฒนา
เทคโนโลยีการศึกษา
กรุงเทพฯ

โครงการวิจัยและพัฒนา
ศูนย์วิจัยและพัฒนา
เทคโนโลยีการศึกษา
กรุงเทพฯ

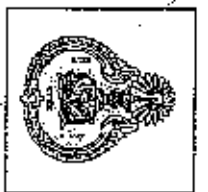
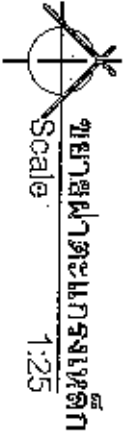
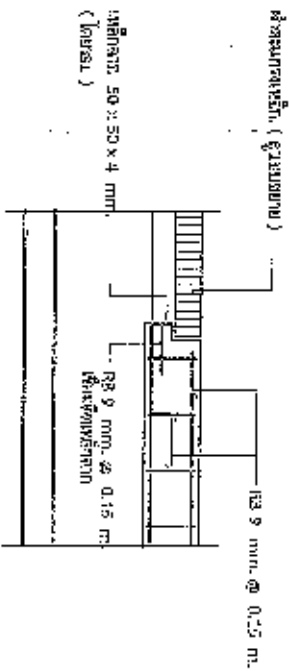
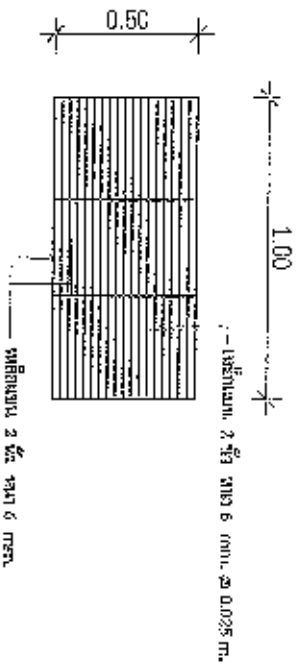
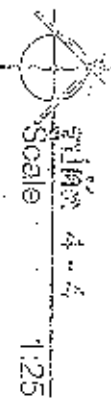
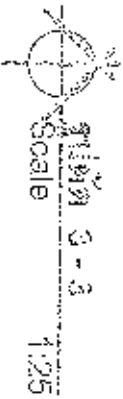
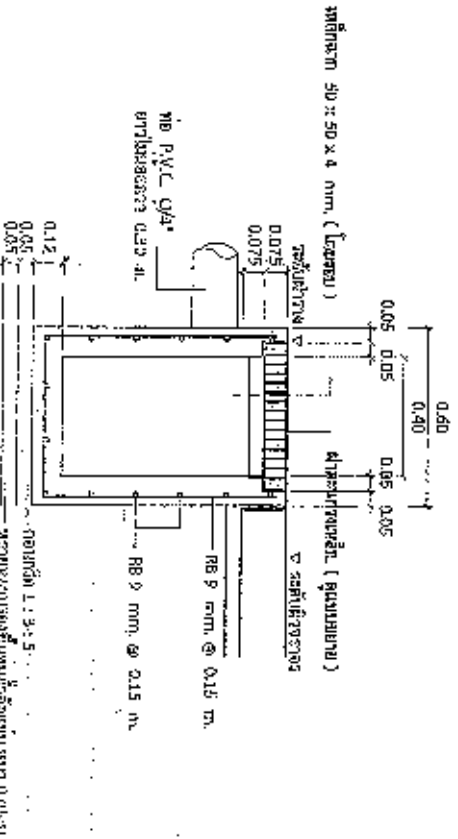
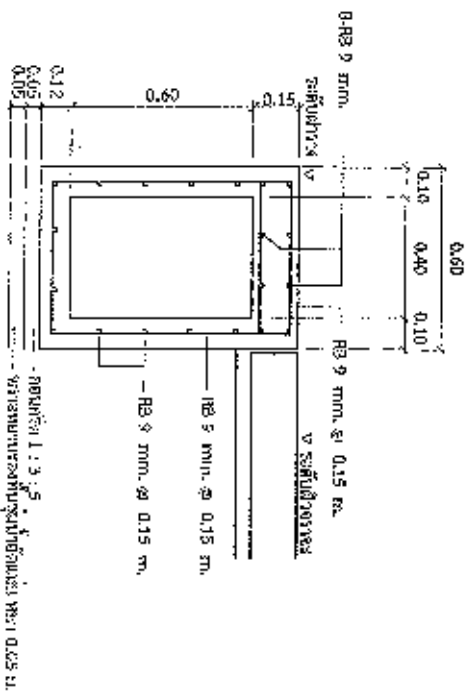

ประเทศไทย

สำนักงานคณะกรรมการการอุดมศึกษา
กระทรวงศึกษาธิการ
กรุงเทพฯ

นาย
นาย
นาย

นาย

โครงการพัฒนาระบบสารสนเทศ
มหาวิทยาลัยเทคโนโลยีพระจอมเกล้า
พระนครเหนือ ชั้นปีที่ 1 วิชา
เอกวิชาพื้นฐานเชิงปฏิบัติ วิชา
(ผู้ช่วยศาสตราจารย์ - ศาสตราจารย์)

นางสาวเพ็ญพิชชาภรณ์

นางสาว
นางสาว

นางสาว
นางสาว

นางสาว
นางสาว

นางสาว
นางสาว

นางสาว
นางสาว

นางสาว
นางสาว

นางสาว
นางสาว

นางสาว
นางสาว

นางสาว
นางสาว

นางสาว
นางสาว

นางสาว
นางสาว

นางสาว
นางสาว

นางสาว
นางสาว

นางสาว
นางสาว

นางสาว
นางสาว