



สัญญาจ้างก่อสร้าง

สัญญาเลขที่๓/๒๕๖๓.....

สัญญาฉบับนี้ทำขึ้น ณ เทศบาลตำบลโนนสูง ตำบล/แขวง โนนสูง อำเภอ/เขต โนนสูง จังหวัด นครราชสีมา เมื่อวันที่๑๑ ตุลาคม ๒๕๖๒..... ระหว่าง เทศบาลตำบลโนนสูง โดย นายประสงค์ โพธิ์มีศิริ ซึ่งต่อไปในสัญญานี้เรียกว่า "ผู้ว่าจ้าง" ฝ่ายหนึ่ง กับ ห้างหุ้นส่วนจำกัด วิภาพันธุ์ การโยธา ซึ่งจดทะเบียนเป็นนิติบุคคลณ สำนักงานทะเบียนหุ้นส่วนบริษัท จังหวัด นครราชสีมา กรมพัฒนาธุรกิจการค้า กระทรวงพาณิชย์ มีสำนักงานใหญ่อยู่ เลขที่ ๙๙ หมู่ ๓ ตำบล/แขวง ลำมูล อำเภอ/เขต โนนสูง จังหวัด นครราชสีมา โดยนายสรศักดิ์ ชอบสวน ผู้มีอำนาจลงนามผูกพันนิติบุคคลปรากฏตามหนังสือรับรองของ สำนักงานทะเบียนหุ้นส่วนบริษัท จังหวัดนครราชสีมา กรมพัฒนาธุรกิจการค้า กระทรวงพาณิชย์ ที่ ลงวันที่ ๑๘ กันยายน ๒๕๖๒ แนบท้ายสัญญานี้ ซึ่งต่อไปในสัญญานี้เรียกว่า "ผู้รับจ้าง" อีกฝ่ายหนึ่ง

คู่สัญญาได้ตกลงกันมีข้อความดังต่อไปนี้

ข้อ ๑. ข้อตกลงว่าจ้าง

ผู้ว่าจ้างตกลงจ้างและผู้รับจ้างตกลงรับจ้างทำงาน ก่อสร้างยกระดับถนน คสล. พร้อมรางวีถินน สำราญราษฎร์ ซอย ๑ ช่วงแยกทางเข้าปากซอย (ชุมชนกระพี้-ตลาดเก่า) โดยวิธีเฉพาะเจาะจง ณ สำนักงานเทศบาลตำบล โนนสูง ตำบล/แขวง โนนสูง อำเภอ/เขต โนนสูง จังหวัด นครราชสีมา ตามข้อกำหนดและเงื่อนไขแห่งสัญญานี้รวมทั้งเอกสารแนบท้ายสัญญา

ผู้รับจ้างตกลงที่จะจัดหาแรงงานและวัสดุ เครื่องมือเครื่องใช้ ตลอดจนอุปกรณ์ต่างๆ ชนิดดีเพื่อใช้ในการจ้างตามสัญญานี้

ข้อ ๒. เอกสารอันเป็นส่วนหนึ่งของสัญญา

เอกสารแนบท้ายสัญญาดังต่อไปนี้ให้ถือเป็นส่วนหนึ่งของสัญญานี้

๒.๑ ผนวก ๑ แบบรูป	จำนวน ๑๒ หน้า
๒.๒ ผนวก ๒ รายการละเอียด	จำนวน - หน้า
๒.๓ ผนวก ๓ ใบแจ้งปริมาณและราคา	จำนวน ๒ หน้า
๒.๔ ผนวก ๔ ใบเสนอราคา	จำนวน ๒ หน้า
๒.๕ ผนวก ๕ รายการละเอียดการติดตั้งแผ่นป้ายประชาสัมพันธ์	จำนวน ๑ หน้า
๒.๖ ผนวก ๖ ตัวอย่างแผ่นป้ายแสดงรายละเอียดงานก่อสร้าง	จำนวน ๑ หน้า

(ลงชื่อ)

(นายประสงค์ โพธิ์มีศิริ)

ผู้ว่าจ้าง

(ลงชื่อ)

(นายสรศักดิ์ ชอบสวน)

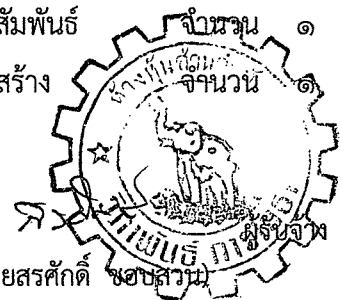

๒.๗ ผนวก ๗ ร่างขอบเขตงาน (การปรับราคาค่า K)

จำนวน - หน้า

๒.๘ ผนวก ๘ บันทึกหลักฐานต่อรองราคา

จำนวน ๑ หน้า

ความใดในเอกสารแนบท้ายสัญญาที่ขัดหรือแย้งกับข้อความในสัญญานี้ ให้ใช้ข้อความในสัญญานี้ บังคับ และในกรณีที่เอกสารแนบท้ายสัญญาขัดแย้งกันเอง ผู้รับจ้างจะต้องปฏิบัติตามคำวินิจฉัยของผู้ว่าจ้าง คำวินิจฉัยของผู้ว่าจ้างให้ถือเป็นที่สุด และผู้รับจ้างไม่มีสิทธิเรียกร้องค่าจ้าง ค่าเสียหายหรือค่าใช้จ่ายใดๆ เพิ่มเติมจากผู้ว่าจ้างทั้งสิ้น

ข้อ ๓. หลักประกันการปฏิบัติตามสัญญา

ในขณะที่ทำสัญญานี้ผู้รับจ้างได้นำหลักประกันเป็น ...เงินสด.. เป็นจำนวนเงิน ๒๑,๕๐๐ บาท (สองหมื่นหนึ่งพันห้าร้อยบาทถ้วน) ซึ่งเท่ากับร้อยละ๕.....(.....ห้า.....) ของราคาค่าจ้างตามสัญญา มามอบให้แก่ผู้ว่าจ้างเพื่อเป็นหลักประกันการปฏิบัติตามสัญญานี้

กรณีผู้รับจ้างใช้หนังสือค้ำประกันมาเป็นหลักประกันการปฏิบัติตามสัญญา หนังสือค้ำประกันดังกล่าวจะต้องออกโดยธนาคารที่ประกอบกิจการในประเทศไทย หรือโดยบริษัทเงินทุนหรือบริษัทเงินทุนหลักทรัพย์ที่ได้รับอนุญาตให้ประกอบกิจการเงินทุนเพื่อการพาณิชย์และประกอบธุรกิจ ค้ำประกันตามประกาศของธนาคารแห่งประเทศไทย ตามรายชื่อบริษัทเงินทุนที่ธนาคารแห่งประเทศไทยแจ้งเวียนให้ทราบตามแบบที่คณะกรรมการนโยบายการจัดซื้อจัดจ้างและการบริหารพัสดุภาครัฐกำหนดหรืออาจเป็นหนังสือค้ำประกันอิเล็กทรอนิกส์ตามวิธีการที่กรมบัญชีกลางกำหนดก็ได้ และจะต้องมีอายุการค้ำประกันตลอดไปจนกว่าผู้รับจ้างพ้นข้อผูกพันตามสัญญานี้

หลักประกันที่ผู้รับจ้างนำมามอบให้ตามวรรคหนึ่ง จะต้องมีอายุครอบคลุมความรับผิดชอบทั้งปวงของผู้รับจ้างตลอดอายุสัญญา ถ้าหลักประกันที่ผู้รับจ้างนำมามอบให้ดังกล่าวลดลงหรือเสื่อมค่าลง หรือมีอายุไม่ครอบคลุมถึงความรับผิดชอบของผู้รับจ้างตลอดอายุสัญญา ไม่ว่าจะด้วยเหตุใดๆ ก็ตาม รวมถึงกรณี ผู้รับจ้างส่งมอบงานล่าช้าเป็นเหตุให้ระยะเวลาแล้วเสร็จหรือวันครบกำหนดความรับผิดชอบในความชำรุดบกพร่องตามสัญญาเปลี่ยนแปลงไป ไม่ว่าจะเกิดขึ้นคราวใด ผู้รับจ้างต้องหาหลักประกันใหม่หรือหลักประกันเพิ่มเติมให้มีจำนวนครบถ้วนตามวรรคหนึ่งมามอบให้แก่ผู้ว่าจ้างภายใน ๗ (เจ็ด) วัน นับถัดจากวันที่ได้รับแจ้งเป็นหนังสือจากผู้ว่าจ้าง

หลักประกันที่ผู้รับจ้างนำมามอบไว้ตามข้อนี้ ผู้ว่าจ้างจะคืนให้แก่ผู้รับจ้าง โดยไม่มีดอกเบี้ย เมื่อผู้รับจ้างพ้นจากข้อผูกพัน และความรับผิดชอบทั้งปวงตามสัญญานี้แล้ว

ข้อ ๔ (ข) ค่าจ้างและการจ่ายเงิน

ผู้ว่าจ้าง ตกลงจ่าย และผู้รับจ้างตกลงรับเงินค่าจ้างจำนวนเงิน ๔๓๐,๐๐๐.๐๐ บาท (สี่แสนสามหมื่นบาทถ้วน) ซึ่งได้รวมภาษีมูลค่าเพิ่ม จำนวน ๒๘,๑๓๐.๘๔ บาท (สองหมื่นแปดพันหนึ่งร้อยสามสิบบาทแปดสิบสี่สตางค์) ตลอดจน ภาษีอากรอื่น ๆ และค่าใช้จ่ายทั้งปวงด้วยแล้ว โดยถือราคาเหมารวม เป็นเกณฑ์ และกำหนดการจ่ายเงิน จำนวน ๑ งวด ดังนี้

งวดที่ ๑ (งวดสุดท้าย) เป็นจำนวนเงิน ๔๓๐,๐๐๐.๐๐ บาท (สี่แสนสามหมื่นบาทถ้วน) เมื่อผู้รับจ้างได้ปฏิบัติงาน ก่อสร้างยกระดับถนน คสล. พร้อมรางวีถนนสำราญราษฎร์ ซอย ๑ ช่วงแยกทางเข้าปากซอย (ชุมชนกระพี-ตลาดเก่า) - ก่อสร้างถนน คสล. พร้อมรางวี ขนาดกว้าง ๕.๕๐ เมตร ยาว ๘๒.๐๐ เมตร หนา ๐.๑๕ เมตร หรือพื้นที่ดินเงินการไม่น้อยกว่า ๔๕๑.๐๐ ตารางเมตร พร้อมส่วนประกอบ (ตามแบบแปลนเทศบาลกำหนด) เลขที่ กขท. ๑๑๖๕๐๒ ให้แล้วเสร็จ

(ลงชื่อ)

(นายประสงค์ โพธิ์มีศิริ)

ผู้ว่าจ้าง

(ลงชื่อ)

(นายสรศักดิ์ ขอบสวน)



เรียบร้อยทุกประการ พร้อมทั้งเก็บทำความสะอาดบริเวณสถานที่ดำเนินการทั้งหมดให้เรียบร้อย เมื่อได้ส่งมอบงานครบถ้วนตามสัญญา นั้น ให้แล้วเสร็จภายใน ๑๐ ธันวาคม ๒๕๖๒

ข้อ ๕. เงินค่าจ้างล่วงหน้า

ผู้ว่าจ้างตกลงจ่ายเงินค่าจ้างล่วงหน้าให้แก่ผู้รับจ้างเป็นจำนวนเงิน - บาท ซึ่งเท่ากับร้อยละ - ของราคา
ค่าจ้าง ตามสัญญาที่ระบุไว้ในข้อ ๔

เงินค่าจ้างล่วงหน้าดังกล่าวจะจ่ายให้ภายหลังจากที่ผู้รับจ้างได้วางหลักประกันการรับเงินค่าจ้างล่วงหน้าเป็น.....-.....เต็มตามจำนวนเงินค่าจ้างล่วงหน้านั้นให้แก่ผู้ว่าจ้าง ผู้รับจ้างจะต้องออกใบเสร็จรับเงินค่าจ้างล่วงหน้า ตาม
แบบที่ผู้ว่าจ้างกำหนดให้ และผู้รับจ้างตกลงที่จะกระทำตามเงื่อนไขอันเกี่ยวกับการใช้จ่ายและการใช้คืนเงินค่าจ้างล่วงหน้านั้นดัง
ต่อไปนี้

๕.๑ ผู้รับจ้างจะใช้เงินค่าจ้างล่วงหน้านั้นเพื่อเป็นค่าใช้จ่ายในการปฏิบัติงานตามสัญญาเท่านั้นหาก
ผู้รับจ้างใช้จ่ายเงินค่าจ้างล่วงหน้า หรือส่วนใดส่วนหนึ่งของเงินค่าจ้างล่วงหน้านั้นในทางอื่นผู้ว่าจ้างอาจจะเรียกเงินค่าจ้างล่วงหน้า
นั้นคืนจากผู้รับจ้างหรือบังคับเอาจากหลักประกันการรับเงินค่าจ้างล่วงหน้าได้ทันที

๕.๒ เมื่อผู้ว่าจ้างเรียกร้อง ผู้รับจ้างต้องแสดงหลักฐานการใช้จ่ายเงินค่าจ้างล่วงหน้าเพื่อพิสูจน์ว่าได้
เป็นไปตามข้อ ๕.๑ ภายในกำหนด ๑๕ (สิบห้า) วัน นับถัดจากวันได้รับแจ้งเป็นหนังสือจากผู้ว่าจ้างหากผู้รับจ้างไม่อาจแสดงหลักฐาน
ดังกล่าวภายในกำหนด ๑๕ (สิบห้า) วัน ผู้ว่าจ้างอาจเรียกเงินค่าจ้างล่วงหน้าคืนจากผู้รับจ้าง หรือบังคับเอาจากหลัก
ประกันการรับเงินค่าจ้างล่วงหน้าได้ทันที

๕.๓ (ข) (สำหรับสัญญาที่เป็นราคาเหมารวม)

ในการจ่ายเงินค่าจ้างให้แก่ผู้รับจ้างตามข้อ ๔ ผู้ว่าจ้างจะหักเงินค่าจ้างในแต่ละงวดเพื่อชดใช้
คืนเงินค่าจ้างล่วงหน้าไว้จำนวนร้อยละ - ของจำนวนเงินค่าจ้างในแต่ละงวดจนกว่าจำนวนเงินไว้จะครบตามจำนวนเงินที่หักค่า
จ้างล่วงหน้าจากผู้รับจ้างได้รับไปแล้ว ยกเว้นค่าจ้างงวดสุดท้ายจะหักไว้เป็นจำนวนเท่ากับจำนวนเงินค่าจ้างล่วงหน้าที่เหลือทั้งหมด

๕.๔ เงินจำนวนใด ๆ ก็ตามที่ผู้รับจ้างจะต้องจ่ายให้แก่ผู้ว่าจ้างเพื่อชำระหนี้หรือเพื่อชดใช้ความรับผิด
ต่างๆ ตามสัญญา ผู้ว่าจ้างจะหักเอาจากเงินค่าจ้างงวดที่จะจ่ายให้แก่ผู้รับจ้างก่อนที่จะหักชดใช้คืนเงินค่าจ้างล่วงหน้า

๕.๕ ในกรณีที่มีการบอกเลิกสัญญา หากเงินค่าจ้างล่วงหน้าที่เหลือเกินกว่าจำนวนเงินที่ผู้รับจ้างจะได้
รับหลังจากหักชดใช้ในกรณีอื่นแล้ว ผู้รับจ้างจะต้องจ่ายคืนเงินจำนวนที่เหลือนั้นให้แก่ผู้ว่าจ้าง ภายใน ๗ (เจ็ด) วัน นับถัดจากวัน
ได้รับแจ้งเป็นหนังสือจากผู้ว่าจ้าง

๕.๖ (ข) (สำหรับสัญญาที่เป็นราคาเหมารวม)

ผู้ว่าจ้างจะคืนหลักประกันการรับเงินค่าจ้างล่วงหน้าให้แก่ผู้รับจ้างต่อเมื่อผู้ว่าจ้างได้หักเงินค่า
จ้างไว้ครบจำนวนเงินค่าจ้างล่วงหน้าตามข้อ ๕.๓ (ข)

ข้อ ๖. การหักเงินประกันผลงาน

ในการจ่ายเงินค่าจ้างให้แก่ผู้รับจ้างแต่ละงวด ผู้ว่าจ้างจะหักเงินจำนวนร้อยละ - ของเงินที่ต้องจ่ายใน
งวดนั้นเพื่อเป็นประกันผลงาน ในกรณีที่เงินประกันผลงานถูกหักไว้แล้วเป็นจำนวนเงินไม่ต่ำกว่า - บาท ผู้รับจ้างมีสิทธิที่จะขอเงิน
ประกันผลงานคืน โดยนำหนังสือค้ำประกันของธนาคารหรือหนังสือค้ำประกันอิเล็กทรอนิกส์ซึ่งออกโดยธนาคารภายในประเทศ

(ลงชื่อ)

(นายประสงค์ โพธิ์มีศิริ)

ผู้ว่าจ้าง

(ลงชื่อ)

(นายสรศักดิ์ ขอบสวน)



มามอบให้ผู้ว่าจ้างเพื่อเป็นหลักประกันแทนก็ได้

ผู้ว่าจ้างจะคืนเงินประกันผลงาน และ/หรือหนังสือค้ำประกันของธนาคารดังกล่าวตามวรรคหนึ่งโดยไม่มีดอกเบี้ยให้แก่ผู้รับจ้างพร้อมกับการจ่ายเงินค่าจ้างงวดสุดท้าย

ข้อ ๗ (ข) กำหนดเวลาแล้วเสร็จและสิทธิของผู้ว่าจ้างในการบอกเลิกสัญญา

ผู้รับจ้างต้องเริ่มทำงานที่รับจ้างภายในวันที่ ๑๒ ตุลาคม ๒๕๖๒ และจะต้องทำงานให้แล้วเสร็จบริบูรณ์ภายในวันที่ ๑๐ ธันวาคม ๒๕๖๒ ถ้าผู้รับจ้างมิได้ลงมือทำงานภายในกำหนดเวลา หรือไม่สามารถทำงานให้แล้วเสร็จตามกำหนดเวลา หรือมีเหตุให้เชื่อได้ว่าผู้รับจ้างไม่สามารถทำงานให้แล้วเสร็จภายในกำหนดเวลา หรือจะแล้วเสร็จล่าช้าเกินกว่ากำหนดเวลา หรือผู้รับจ้างทำผิดสัญญาข้อใดข้อหนึ่ง หรือตกเป็นผู้พิทักษ์ทรัพย์เด็ดขาด หรือตกเป็นผู้ล้มละลาย หรือเพิกเฉยไม่ปฏิบัติตามคำสั่งของคณะกรรมการตรวจรับพัสดุหรือผู้ควบคุมงานหรือบริษัทที่ปรึกษาซึ่งได้รับมอบอำนาจจากผู้ว่าจ้าง ผู้ว่าจ้างมีสิทธิที่จะบอกเลิกสัญญานี้ได้ และมีสิทธิจ้างผู้รับจ้างรายใหม่เข้าทำงานของผู้รับจ้างให้ลุล่วงไปด้วย การใช้สิทธิบอกเลิกสัญญานั้นไม่กระทบสิทธิของผู้ว่าจ้างที่จะเรียกร้องค่าเสียหายจากผู้รับจ้าง

การที่ผู้ว่าจ้างไม่ใช้สิทธิเลิกสัญญาดังกล่าวข้างต้นไม่เป็นเหตุให้ผู้รับจ้างพ้นจากความรับผิดชอบตามสัญญา

ข้อ ๘ ความรับผิดชอบในความชำรุดบกพร่องของงานจ้าง

เมื่องานแล้วเสร็จบริบูรณ์ และผู้ว่าจ้างได้รับมอบงานจากผู้รับจ้างหรือจากผู้รับจ้างรายใหม่ ในกรณีที่มีการบอกเลิกสัญญาตามข้อ ๗ หากมีเหตุชำรุดบกพร่องหรือเสียหายเกิดขึ้นจากการจ้างนี้ ภายในกำหนด ๒ (สอง) ปี นับถัดจากวันที่ได้รับมอบงานดังกล่าว ซึ่งความชำรุดบกพร่องหรือเสียหายนั้นเกิดจากความบกพร่องของผู้รับจ้างอันเกิดจากการใช้วัสดุที่ไม่ถูกต้องหรือทำไว้ไม่เรียบร้อย หรือทำไม่ถูกต้องตามมาตรฐานแห่งหลักวิชา ผู้รับจ้างจะต้องรีบทำการแก้ไข ให้เป็นที่เรียบร้อยโดยไม่มีชักช้า โดยผู้ว่าจ้างไม่ต้องออกเงินใดๆ ในการนี้ทั้งสิ้น หากผู้รับจ้างไม่กระทำการดังกล่าวภายในกำหนด ๑๕ (สิบห้า) วัน นับถัดจากวันที่ได้รับแจ้งเป็นหนังสือจากผู้ว่าจ้างหรือไม่ทำการแก้ไขให้ถูกต้องเรียบร้อยภายในเวลาที่ผู้ว่าจ้างกำหนด ให้ผู้ว่าจ้างมีสิทธิที่จะทำการนั้นเองหรือจ้างผู้อื่นให้ทำงานนั้น โดยผู้รับจ้างต้องเป็นผู้ออกค่าใช้จ่ายเองทั้งสิ้น

ในกรณีเร่งด่วนจำเป็นต้องรีบแก้ไขเหตุชำรุดบกพร่องหรือเสียหายโดยเร็ว และไม่อาจรอให้ผู้รับจ้างแก้ไข ในระยะเวลาที่กำหนดไว้ตามวรรคหนึ่งได้ ผู้ว่าจ้างมีสิทธิเข้าจัดการแก้ไขเหตุชำรุดบกพร่องหรือเสียหายนั้นเอง หรือจ้างผู้อื่นให้ซ่อมแซมความชำรุดบกพร่องหรือเสียหาย โดยผู้รับจ้าง ต้องรับผิดชอบชำระค่าใช้จ่ายทั้งหมด

การที่ผู้ว่าจ้างทำการนั้นเอง หรือจ้างผู้อื่นให้ทำงานนั้นแทนผู้รับจ้าง ไม่ทำให้ผู้รับจ้าง หลุดพ้นจากความรับผิดชอบตามสัญญา หากผู้รับจ้างไม่ชดใช้ค่าใช้จ่ายหรือค่าเสียหายตามที่ผู้ว่าจ้างเรียกร้องผู้ว่าจ้างมีสิทธิบังคับจากหลักประกันการปฏิบัติตามสัญญาได้

ข้อ ๙ การจ้างช่วง

ผู้รับจ้างจะต้องไม่เอางานทั้งหมดหรือแต่บางส่วนแห่งสัญญานี้ไปจ้างช่วงอีกทอดหนึ่ง เว้นแต่การจ้างช่วงงานแต่บางส่วนที่ได้รับอนุญาตเป็นหนังสือจากผู้ว่าจ้างแล้ว การที่ผู้ว่าจ้างได้อนุญาตให้จ้างช่วง งานแต่บางส่วนดังกล่าวนี้ ไม่เป็นเหตุให้ผู้รับจ้างหลุดพ้นจาก ความรับผิดชอบหรือพันธะหน้าที่ตามสัญญานี้ และผู้รับจ้างจะยังคงต้องรับผิดชอบผิดและความ

(ลงชื่อ)

(นายประสงค์ โพธิ์มีศิริ)

ผู้ว่าจ้าง

(ลงชื่อ)

(นายสรศักดิ์ ขอบสวน)

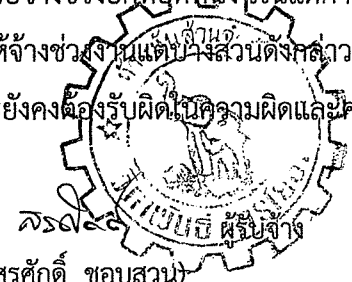

ประมาณเลือนล่อของผู้รับจ้างช่วง หรือของตัวแทนหรือลูกจ้างของผู้รับจ้างช่วงนั้นทุกประการ

กรณีผู้รับจ้างไปจ้างช่วงงานแต่บางส่วนโดยฝ่าฝืนความในวรรคหนึ่ง ผู้รับจ้างต้องชำระค่าปรับให้แก่ผู้ว่าจ้างเป็นจำนวนเงินในอัตราร้อยละ ๑๐ (สิบ) ของวงเงินของงานที่จ้างช่วงตามสัญญา ทั้งนี้ ไม่ตัดสิทธิผู้ว่าจ้างในการบอกเลิกสัญญา

ข้อ ๑๐ การควบคุมงานของผู้รับจ้าง

ผู้รับจ้างจะต้องควบคุมงานที่รับจ้างอย่างเอาใจใส่ ด้วยประสิทธิภาพและความชำนาญ และในระหว่างทำงานที่รับจ้างจะต้องจัดให้มีผู้แทนซึ่งทำงานเต็มเวลาเป็นผู้รับผิดชอบควบคุมงานของ ผู้รับจ้าง ผู้แทนดังกล่าวจะต้องได้รับมอบอำนาจจากผู้รับจ้าง คำสั่งหรือคำแนะนำต่างๆ ที่ผู้ว่าจ้าง คณะกรรมการตรวจรับพัสดุ ผู้ควบคุมงาน หรือบริษัทที่ปรึกษาที่ผู้ว่าจ้างแต่งตั้ง ได้แจ้งแก่ผู้แทนเช่นว่านั้น ให้ถือว่าเป็นคำสั่งหรือคำแนะนำที่ได้แจ้งแก่ผู้รับจ้าง การแต่งตั้งผู้แทนตามข้อนี้จะต้องทำเป็นหนังสือและต้องได้รับความเห็นชอบเป็นหนังสือ จากผู้ว่าจ้าง การเปลี่ยนตัวหรือแต่งตั้งผู้แทนใหม่จะทำได้หากไม่ได้รับความเห็นชอบ เป็นหนังสือจากผู้ว่าจ้างก่อน

ผู้ว่าจ้างมีสิทธิที่จะขอให้เปลี่ยนตัวผู้แทนตามวรรคหนึ่ง โดยแจ้งเป็นหนังสือไปยังผู้รับจ้าง และผู้รับจ้างจะต้องทำการเปลี่ยนตัวผู้แทนนั้นโดยพลัน โดยไม่คิดค่าจ้างหรือราคาเพิ่มหรืออ้างเป็นเหตุเพื่อขยายอายุสัญญาอันเนื่องมาจากเหตุนี้

ข้อ ๑๑ ความรับผิดชอบของผู้รับจ้าง

ผู้รับจ้างจะต้องรับผิดชอบต่ออุบัติเหตุ ความเสียหาย หรือภัยอันตรายใดๆ อันเกิดจาก การปฏิบัติงานของผู้รับจ้าง และจะต้องรับผิดชอบต่อความเสียหายจากการกระทำของลูกจ้างหรือตัวแทน ของผู้รับจ้าง และจากการปฏิบัติงานของผู้รับจ้างช่วงด้วย (ถ้ามี)

ความเสียหายใดๆ อันเกิดแก่งานที่ผู้รับจ้างได้ทำขึ้น แม้จะเกิดขึ้นเพราะเหตุสุดวิสัย ก็ตาม ผู้รับจ้างจะต้องรับผิดชอบโดยซ่อมแซมให้คืนดีหรือ เปลี่ยนให้ใหม่โดยค่าใช้จ่ายของผู้รับจ้างเอง เว้นแต่ความเสียหายนั้นเกิดจากความผิดของผู้ว่าจ้าง ทั้งนี้ ความรับผิดชอบของผู้รับจ้างดังกล่าวในข้อนี้จะสิ้นสุดลงเมื่อผู้ว่าจ้างได้รับมอบงานครั้งสุดท้าย ซึ่งหลังจากนั้นผู้รับจ้างคงต้องรับผิดชอบเพียงในกรณีชำรุดบกพร่อง หรือความเสียหายดังกล่าวในข้อ ๘ เท่านั้น

ผู้รับจ้างจะต้องรับผิดชอบต่อบุคคลภายนอกในความเสียหายใดๆ อันเกิดจาก การปฏิบัติงานของผู้รับจ้าง หรือลูกจ้างหรือตัวแทนของผู้รับจ้าง รวมถึงผู้รับจ้างช่วง (ถ้ามี) ตามสัญญานี้ หากผู้ว่าจ้างถูกเรียกร้องหรือฟ้องร้องหรือต้องชดใช้ค่าเสียหายให้แก่บุคคลภายนอกไปแล้ว ผู้รับจ้างจะต้อง ดำเนินการใดๆ เพื่อให้มีการว่าต่างแก้ต่างให้แก่ผู้ว่าจ้างโดยค่าใช้จ่ายของผู้รับจ้างเอง รวมทั้งผู้รับจ้างจะต้องชดใช้ค่าเสียหายนั้นๆ ตลอดจนค่าใช้จ่ายใดๆ อันเกิดจากการถูกเรียกร้องหรือถูกฟ้องร้องให้แก่ผู้ว่าจ้างทันที

ข้อ ๑๒ การจ่ายเงินแก่ลูกจ้าง

ผู้รับจ้างจะต้องจ่ายเงินแก่ลูกจ้างที่ผู้รับจ้างได้จ้างมาในอัตราและตามกำหนดเวลา ที่ผู้รับจ้างได้ตกลงหรือทำสัญญาไว้ต่อลูกจ้างดังกล่าว

ถ้าผู้รับจ้างไม่จ่ายเงินค่าจ้างหรือค่าทดแทนอื่นใดแก่ลูกจ้างดังกล่าวในวรรคหนึ่ง ผู้ว่าจ้างมีสิทธิที่จะเอาเงินค่าจ้างที่จะต้องจ่ายแก่ผู้รับจ้างมาจ่ายให้แก่ลูกจ้างของผู้รับจ้างดังกล่าว และให้ถือว่าผู้ว่าจ้างได้จ่ายเงินจำนวนนั้นเป็นค่าจ้างให้

(ลงชื่อ)

(นายประสงค์ โพธิ์มีศิริ)

ผู้ว่าจ้าง

(ลงชื่อ)

(นายสรศักดิ์ ขอบสวน)



แก่ผู้รับจ้างตามสัญญาแล้ว

ผู้รับจ้างจะต้องจัดให้มีประกันภัยสำหรับลูกจ้างทุกคนที่จ้างมาทำงาน โดยให้ครอบคลุมถึงความรับผิดชอบทั้งปวงของผู้รับจ้าง รวมทั้งผู้รับจ้างช่วง (ถ้ามี) ในกรณีความเสียหายที่คิดค่าสินไหมทดแทนได้ตามกฎหมาย ซึ่งเกิดจากอุบัติเหตุหรือภัยอันตรายใดๆ ต่อลูกจ้างหรือบุคคลอื่น ที่ผู้รับจ้างหรือผู้รับจ้างช่วงจ้างมาทำงาน ผู้รับจ้างจะต้องส่งมอบกรมธรรม์ประกันภัยดังกล่าว พร้อมทั้งหลักฐานการชำระเบี้ยประกันให้แก่ผู้ว่าจ้างเมื่อผู้ว่าจ้างเรียกร้อง

ข้อ ๑๓ การตรวจงานจ้าง

ถ้าผู้ว่าจ้างแต่งตั้งคณะกรรมการตรวจรับพัสดุ ผู้ควบคุมงาน หรือบริษัท ที่ปรึกษา เพื่อควบคุมการทำงานของ ผู้รับจ้าง คณะกรรมการตรวจ รับพัสดุ ผู้ควบคุมงาน หรือบริษัทที่ปรึกษานั้น มีอำนาจเข้าไปตรวจการงานในโรงงานและสถานที่ก่อสร้างได้ตลอดเวลา และผู้รับจ้างจะต้องอำนวยความสะดวกและให้ความช่วยเหลือในการนั้นตามสมควร

การที่มีคณะกรรมการตรวจรับพัสดุ ผู้ควบคุมงาน หรือบริษัทที่ปรึกษานั้น หากทำให้ผู้รับจ้างพ้นความรับผิดชอบตามสัญญาข้อใดข้อหนึ่งไม่

ข้อ ๑๔ แบบรูปและรายการละเอียดคลาดเคลื่อน

ผู้รับจ้างรับรองว่าได้ตรวจสอบและทำความเข้าใจในแบบรูปและรายการละเอียดโดยถี่ถ้วนแล้ว หากปรากฏว่าแบบรูปและรายการละเอียดนั้นผิดพลาดหรือคลาดเคลื่อน ไปจากหลักการทางวิศวกรรมหรือทางเทคนิค ผู้รับจ้างตกลงที่จะปฏิบัติตามคำวินิจฉัยของผู้ว่าจ้าง คณะกรรมการตรวจรับพัสดุ ผู้ควบคุมงาน หรือบริษัทที่ปรึกษาที่ผู้ว่าจ้างแต่งตั้ง เพื่อให้ งานแล้วเสร็จบริบูรณ์ คำวินิจฉัยดังกล่าวให้ถือเป็นที่สุด โดยผู้รับจ้างจะคิดค่าจ้าง ค่าเสียหาย หรือค่าใช้จ่ายใดๆ เพิ่มขึ้น จากผู้ว่าจ้างหรือขอขยายอายุสัญญาไม่ได้

ข้อ ๑๕ การควบคุมงานโดยผู้ว่าจ้าง

ผู้รับจ้างตกลงว่าคณะกรรมการตรวจรับพัสดุ ผู้ควบคุมงาน หรือบริษัท ที่ปรึกษาที่ผู้ว่าจ้างแต่งตั้ง มีอำนาจที่จะตรวจสอบและควบคุมงานเพื่อให้เป็นไปตาม สัญญานี้ และมีอำนาจที่จะสั่งให้แก้ไขเปลี่ยนแปลงเพิ่มเติม หรือตัดทอนซึ่งงานตามสัญญานี้ หากผู้รับจ้างขัดขืน ไม่ปฏิบัติตาม ผู้ว่าจ้าง คณะกรรมการตรวจ รับพัสดุ ผู้ควบคุมงาน หรือบริษัทที่ปรึกษา มีอำนาจ ที่จะสั่งให้หยุดการนั้นชั่วคราวได้ ความล่าช้าในกรณีเช่นนี้ ผู้รับจ้างจะถือเป็นเหตุขอขยายระยะเวลา การปฏิบัติงานตามสัญญาหรือเรียกร้องค่าเสียหายใดๆ ไม่ได้ทั้งสิ้น

ข้อ ๑๖ งานพิเศษและการแก้ไขงาน

ผู้ว่าจ้างมีสิทธิที่จะสั่งเป็นหนังสือให้ผู้รับจ้างทำงานพิเศษซึ่งไม่ได้แสดงไว้หรือรวมอยู่ในเอกสารสัญญานี้ หากงานพิเศษนั้นๆ อยู่ในขอบข่ายทั่วไปแห่งวัตถุประสงค์ของสัญญานี้ นอกจากนี้ ผู้ว่าจ้างยังมีสิทธิสั่งให้เปลี่ยนแปลงหรือแก้ไขแบบรูปและข้อกำหนดต่างๆ ในเอกสารสัญญานี้ด้วย

อัตราค่าจ้างหรือราคาที่กำหนดใช้ในสัญญานี้ ให้กำหนดใช้สำหรับงานพิเศษ หรืองานที่เพิ่มเติมขึ้น หรือตัดทอนลงทั้งปวงตามคำสั่งของผู้ว่าจ้าง หากในสัญญาไม่ได้กำหนดไว้ถึงอัตราค่าจ้าง หรือราคาใด ๆ ที่จะมีมาใช้ในการสำหรับงานพิเศษ หรืองานที่เพิ่มเติมขึ้นหรือลดลงดังกล่าว ผู้ว่าจ้าง และผู้รับจ้างจะได้ตกลงกันที่จะกำหนดอัตราค่าจ้างหรือราคาที่เพิ่มเติมขึ้นหรือลดลง

(ลงชื่อ)

(นายประสงค์ โพธิ์มีศิริ)

ผู้ว่าจ้าง

(ลงชื่อ)

(นายสรศักดิ์ ชอบสวน)



รวมทั้งการขยายระยะเวลา (ถ้ามี) กันใหม่เพื่อความเหมาะสม ในกรณีที่ตกลงกันไม่ได้ ผู้ว่าจ้างจะกำหนดอัตราจ้าง หรือราคาตาม แต่ผู้ว่าจ้างจะเห็นว่าเหมาะสมและถูกต้อง ซึ่งผู้รับจ้างจะต้องปฏิบัติงานตามคำสั่งของผู้ว่าจ้างไปก่อนเพื่อมิให้เกิดความเสียหาย แก่งานที่จ้าง

ข้อ ๑๗ ค่าปรับ

หากผู้รับจ้างไม่สามารถทำงานให้แล้วเสร็จภายในเวลาที่กำหนดไว้ ในสัญญาและผู้ว่าจ้างยังมีได้บอกเลิก สัญญา ผู้รับจ้างจะต้องชำระค่าปรับให้แก่ผู้ว่าจ้างเป็น จำนวนเงินวันละ ๑,๐๗๕.๐๐ บาท (หนึ่งพันเจ็ดสิบบาทถ้วน) และจะ ต้องชำระค่าใช้จ่ายในการควบคุมงาน (ถ้ามี) ในเมื่อผู้ว่าจ้าง ต้องจ้างผู้ควบคุมงานอีกต่อหนึ่งเป็นจำนวนเงินวันละ-.....บาท (.....-.....) นับถัดจากวันที่ครบกำหนดเวลาแล้วเสร็จของงานตามสัญญาหรือวันที่ผู้ว่าจ้างได้ขยายเวลาทำงานให้ จนถึงวันที่ ทำงานแล้วเสร็จจริง นอกจากนี้ ผู้รับจ้างยอมให้ผู้ว่าจ้างเรียกค่าเสียหายอันเกิดขึ้นจากการที่ผู้รับจ้างทำงานล่าช้าเฉพาะส่วนที่ เกินกว่าจำนวนค่าปรับและค่าใช้จ่ายดังกล่าวได้อีกด้วย

ในระหว่างที่ผู้ว่าจ้างยังมีได้บอกเลิกสัญญานั้น หากผู้ว่าจ้างเห็นว่าผู้รับจ้าง จะไม่สามารถปฏิบัติตามสัญญา ต่อไปได้ ผู้ว่าจ้างจะใช้สิทธิบอกเลิกสัญญาและใช้สิทธิตามข้อ ๑๘ ก็ได้ และถ้าผู้ว่าจ้างได้แจ้งข้อเรียกร้องไปยังผู้รับจ้างเมื่อครบ กำหนดเวลาแล้วเสร็จของงานขอให้ชำระค่าปรับแล้ว ผู้ว่าจ้างมีสิทธิที่จะปรับผู้รับจ้างจนถึงวันบอกเลิกสัญญาได้อีกด้วย

ข้อ ๑๘ สิทธิของผู้ว่าจ้างภายหลังบอกเลิกสัญญา

ในกรณีที่ผู้ว่าจ้างบอกเลิกสัญญา ผู้ว่าจ้างอาจทำงานนั้นเองหรือว่าจ้างผู้อื่นให้ทำงานนั้นต่อจนแล้วเสร็จ ก็ได้ ผู้ว่าจ้างหรือผู้รับจ้างทำงานนั้นต่อมีสิทธิใช้เครื่องใช้ในการก่อสร้าง สิ่งที่สร้างขึ้นชั่วคราวสำหรับงานก่อสร้าง และวัสดุต่างๆ ซึ่งเห็นว่าจะต้องสงวนเอาไว้เพื่อการปฏิบัติงานตามสัญญา ตามที่จะเห็นสมควร

ในกรณีดังกล่าว ผู้ว่าจ้างมีสิทธิริบหรือบังคับจากหลักประกันการปฏิบัติตามสัญญาทั้งหมด หรือบางส่วน ตามแต่จะเห็นสมควร นอกจากนั้น ผู้รับจ้างจะต้องรับผิดชอบในค่าเสียหายซึ่งเป็นจำนวน เกินกว่าหลักประกันการปฏิบัติตาม สัญญา รวมทั้งค่าใช้จ่ายที่เพิ่มขึ้น ในการทำงานนั้นต่อให้แล้วเสร็จตามสัญญา ตลอดจนค่าใช้จ่ายในการควบคุมงานเพิ่ม (ถ้ามี) ซึ่ง ผู้ว่าจ้างจะหัก เอาจากเงินประกันผลงานหรือจำนวนเงินใดๆ ที่จะจ่ายให้แก่ผู้รับจ้างก็ได้

ข้อ ๑๙. การบังคับค่าปรับ ค่าเสียหาย และค่าใช้จ่าย

ในกรณีที่ผู้รับจ้างไม่ปฏิบัติตามสัญญาข้อหนึ่งข้อใดด้วยเหตุใดๆ ก็ตาม จนเป็นเหตุให้เกิดค่าปรับ ค่าเสียหาย หรือค่าใช้จ่ายแก่ผู้ว่าจ้าง ผู้รับจ้างต้องชดใช้ค่าปรับ ค่าเสียหาย หรือค่าใช้จ่ายดังกล่าวให้แก่ผู้ว่าจ้างโดยสิ้นเชิงภายใน กำหนด ๓ (สาม) วัน นับถัดจากวันที่ได้รับแจ้งเป็นหนังสือจากผู้ว่าจ้าง หากผู้รับจ้างไม่ชดใช้ให้ถูกต้องครบถ้วนภายในระยะเวลา ดังกล่าวให้ผู้ว่าจ้างมีสิทธิที่จะหักเอาจากจำนวนเงินค่าจ้างที่ต้องชำระ หรือจากเงินประกันผลงาน ของผู้รับจ้าง หรือบังคับจาก หลักประกันการปฏิบัติตามสัญญาได้ทันที

หากค่าปรับ ค่าเสียหาย หรือค่าใช้จ่ายที่บังคับจากเงินค่าจ้างที่ต้องชำระ เงินประกันผลงาน หรือหลัก ประกันการปฏิบัติตามสัญญาแล้วยังไม่เพียงพอ ผู้รับจ้างยินยอมชำระส่วนที่เหลือ ที่ยังขาดอยู่จนครบถ้วนตามจำนวนค่าปรับ ค่าเสียหาย หรือค่าใช้จ่ายนั้น ภายในกำหนด ๓ (สาม) วัน นับถัดจากวันที่ได้รับแจ้งเป็นหนังสือจากผู้ว่าจ้าง

หากมีเงินค่าจ้างตามสัญญาที่หักไว้จ่ายเป็นค่าปรับ ค่าเสียหาย หรือค่าใช้จ่ายแล้วยังเหลืออยู่อีกเท่าใด ผู้

(ลงชื่อ)

(นายประสงค์ โพธิ์มีศิริ)

ผู้ว่าจ้าง

(ลงชื่อ)

(นายสรศักดิ์ ขอนสุวรรณ)



ว่าจ้างจะคืนให้แก่ผู้รับจ้างทั้งหมด

ข้อ ๒๐ การทำบริเวณก่อสร้างให้เรียบร้อย

ผู้รับจ้างจะต้องรักษาบริเวณสถานที่ปฏิบัติงานตามสัญญา รวมทั้งโรงงานหรือ สิ่งอำนวยความสะดวกในการทำงานของผู้รับจ้าง ลูกจ้าง ตัวแทน หรือผู้รับจ้างช่วง (ถ้ามี) ให้สะอาด ปลอดภัย และมีประสิทธิภาพในการใช้งานตลอดระยะเวลาการจ้าง และเมื่อทำงานเสร็จสิ้นแล้วจะต้องขนย้ายบรรดาเครื่องใช้ในการทำงานจ้างรวมทั้งวัสดุ ขยะมูลฝอย และสิ่งก่อสร้างชั่วคราวต่างๆ (ถ้ามี) ทั้งจะต้องกลบเกลี่ยพื้นดินให้เรียบร้อยเพื่อให้บริเวณทั้งหมดอยู่ในสภาพที่สะอาดและใช้การได้ทันที

ข้อ ๒๑ การงดหรือลดค่าปรับ หรือการขยายเวลาปฏิบัติงานตามสัญญา

ในกรณีที่มีเหตุเกิดจากความผิดหรือความบกพร่องของฝ่ายผู้ว่าจ้าง หรือเหตุสุดวิสัย หรือเกิดจากพฤติการณ์อันหนึ่งอันใดที่ผู้รับจ้างไม่ต้องรับผิดชอบตามกฎหมาย หรือเหตุอื่นตามที่กำหนด ในกฎกระทรวง ซึ่งออกตามความในกฎหมายว่าด้วยการจัดซื้อจัดจ้างและการบริหารพัสดุภาครัฐ ทำให้ผู้รับจ้างไม่สามารถทำงานให้แล้วเสร็จตามเงื่อนไขและกำหนดเวลาแห่งสัญญานี้ได้ ผู้รับจ้างจะต้องแจ้งเหตุหรือพฤติการณ์ดังกล่าวพร้อมหลักฐานเป็นหนังสือให้ผู้ว่าจ้างทราบ เพื่อของดหรือลดค่าปรับ หรือขยายเวลาทำงานออกไปภายใน ๑๕ (สิบห้า) วันนับถัดจากวันที่เหตุนั้นสิ้นสุดลง หรือตามที่กำหนดในกฎกระทรวงดังกล่าว แล้วแต่กรณี

ถ้าผู้รับจ้างไม่ปฏิบัติให้เป็นไปตามความในวรรคหนึ่ง ให้ถือว่าผู้รับจ้างได้ละสิทธิเรียกร้อง ในการที่จะของดหรือลดค่าปรับ หรือขยายเวลาทำงานออกไปโดยไม่มีเงื่อนไขใดๆ ทั้งสิ้น เว้นแต่ กรณีเหตุเกิดจากความผิดหรือความบกพร่องของฝ่ายผู้ว่าจ้าง ซึ่งมีหลักฐานชัดเจน หรือผู้ว่าจ้างทราบดี อยู่แล้วตั้งแต่ต้น

การงดหรือลดค่าปรับ หรือขยายกำหนดเวลาทำงานตามวรรคหนึ่ง อยู่ในดุลพินิจของผู้ว่าจ้างที่จะพิจารณาตามที่เห็นสมควร

ข้อ ๒๒. การใช้เรือไทย

ในการปฏิบัติตามสัญญานี้ หากผู้รับจ้างจะต้องส่งหรือนำของเข้ามาจากต่างประเทศรวมทั้งเครื่องมือและอุปกรณ์ที่ต้องนำเข้ามาเพื่อปฏิบัติงานตามสัญญา ไม่ว่าจะผู้รับจ้างจะเป็นผู้นำของเข้ามาเองหรือนำเข้ามาโดยผ่านตัวแทนหรือบุคคลอื่นใด ถ้าสิ่งของนั้นต้องนำเข้ามาโดยทางเรือในเส้นทางเดินเรือที่มีเรือไทยเดินอยู่และสามารถให้บริการรับขนได้ตามที่รัฐมนตรีว่าการกระทรวงคมนาคมประกาศกำหนด ผู้รับจ้างต้องจัดการให้สิ่งของดังกล่าวบรรทุกโดยเรือไทยหรือเรือที่มีสิทธิเช่นเดียวกับเรือไทยจากต่างประเทศมายังประเทศไทยเว้นแต่จะได้รับอนุญาตจากกรมเจ้าท่าก่อนบรรทุกของนั้นลงเรืออื่นที่มีชื่อเรือไทยหรือเป็นของที่รัฐมนตรีว่าการกระทรวงคมนาคมประกาศยกเว้นให้บรรทุกโดยเรืออื่นได้ ทั้งนี้ ไม่ว่าจะการส่งหรือนำเข้าสิ่งของดังกล่าวจากต่างประเทศจะเป็นแบบใด

ในการส่งมอบงานตามสัญญาให้แก่ผู้ว่าจ้าง ถ้างานนั้นมีสิ่งของตามวรรคหนึ่ง ผู้รับจ้างจะต้องส่งมอบใบตราส่ง (Bill of lading) หรือสำเนาใบตราส่งสำหรับของนั้น ซึ่งแสดงว่าได้บรรทุกมาโดยเรือไทยหรือเรือที่มีสิทธิเช่นเดียวกับเรือไทยให้แก่ผู้ว่าจ้างพร้อมกับการส่งมอบงานด้วย

ในกรณีที่สิ่งของดังกล่าวไม่ได้บรรทุกจากต่างประเทศมายังประเทศไทยโดยเรือไทยหรือเรือที่มีสิทธิเช่นเดียวกับเรือไทย ผู้รับจ้างต้องส่งมอบหลักฐานซึ่งแสดงว่าได้รับอนุญาตจากกรมเจ้าท่า ให้บรรทุกของโดยเรืออื่นได้หรือหลัก

(ลงชื่อ)

(นายประสงค์ โพธิ์มีศิริ)

ผู้ว่าจ้าง

(ลงชื่อ)

(นายสรศักดิ์ ขอบสวน)



ฐานซึ่งแสดงว่าได้ชำระค่าธรรมเนียมพิเศษ เนื่องจากการไม่บรรทุกของโดยเรือไทยตามกฎหมาย ว่าด้วยการส่งเสริมการพาณิชย์
นาวีแล้วอย่างใดอย่างหนึ่งแก่ผู้ว่าจ้างด้วย

ในกรณีที่ผู้รับจ้างไม่ส่งมอบหลักฐานอย่างใดอย่างหนึ่งดังกล่าวในวรรคสองและวรรคสามให้แก่ผู้ว่า
จ้างแต่จะขอส่งมอบงานดังกล่าวให้ผู้ว่าจ้างก่อนโดยยังไม่รับชำระเงินค่าจ้าง ผู้ว่าจ้างมีสิทธิรับงานดังกล่าวไว้ก่อน และชำระเงิน
ค่าจ้างเมื่อผู้รับจ้างได้ปฏิบัติถูกต้องครบถ้วนดังกล่าวแล้วได้

ข้อ ๒๓. การปรับราคาค่าจ้าง

ผู้ว่าจ้างและผู้รับจ้าง ตกลงกันให้ใช้สัญญาปรับราคาได้ สำหรับราคางานก่อสร้างตามสัญญานี้โดย
การนำสูตร Escalation Factor (K) มาใช้คำนวณราคาค่างานที่เปลี่ยนแปลงไป โดยวิธีการต่อไปนี้ ตามเงื่อนไข หลักเกณฑ์ สูตร
และวิธีคำนวณที่ใช้กับสัญญาแบบปรับราคาได้ตามมติคณะรัฐมนตรีเมื่อวันที่ ๒๒ สิงหาคม ๒๕๓๒ เรื่องการพิจารณาช่วยเหลือผู้
ประกอบอาชีพงานก่อสร้าง ตามหนังสือสำนักเลขาธิการคณะรัฐมนตรี ที่ นร ๐๒๐๓/ว ๑๐๙ ลงวันที่ ๒๔ สิงหาคม ๒๕๓๒

สูตรการปรับราคา (สูตรค่า K) จะต้องคงที่ที่ระดับที่กำหนดไว้ในวันแล้วเสร็จตามที่กำหนดไว้ใน
สัญญา หรือภายในระยะเวลาที่ ผู้ว่าจ้าง ได้ขยายออกไป โดยจะใช้สูตรของทางราชการที่ได้รับอนุมัติตามภาคผนวก ๗

สัญญานี้ทำขึ้นเป็นสองฉบับ มีข้อความถูกต้องตรงกัน คู่สัญญาได้อ่านและเข้าใจข้อความ โดยละเอียด
ตลอดแล้ว จึงได้ลงลายมือชื่อ พร้อมทั้งประทับตรา (ถ้ามี) ไว้เป็นสำคัญต่อหน้าพยาน และคู่สัญญาต่างยึดถือไว้ฝ่ายละหนึ่งฉบับ

(ลงชื่อ).....ผู้ว่าจ้าง

(นายประสงค์ โพธิ์มีศิริ)

(ลงชื่อ).....ผู้รับจ้าง

(นายสรศักดิ์ ขจรสุคนธ์)

(ลงชื่อ).....พยาน

(นายณัฐพล ตะเกาน้อย)

(ลงชื่อ).....พยาน

(นางจรรุวรรณ สือกกลาง)

(ลงชื่อ).....พยาน

(นางประภาพรณ โพธิ์มีศิริ)

(ลงชื่อ).....^{ธิดา}.....พยาน/พิมพ์

(นางจิตาภา อินทรกำแหง)

เลขที่โครงการ ๖๒๐๙๗๔๓๙๑๘๐

เลขคุณสมบัติ ๖๒๑๐๒๒๐๐๒๕๒๒

บัญชีรายการก่อสร้าง

สำหรับ โครงการก่อสร้างยกระดับถนน คสล.พร้อมรางวี ถนนตำราญราษฎร์ ซอย 1 ช่วงแยกทางเข้าปากซอย
(ชุมชนกระพี - ตลาดเก่า)

ห้างหุ้นส่วนจำกัด..... วิสาหกิจกมลโยธา

ลำดับที่	รายการ	จำนวน	หน่วย	ราคาต่อหน่วย	จำนวนเงิน
	1.งานรื้อคอนกรีตพื้นทางเดิม	5.00	ลบ.ม.	600	3000.00
	2.งานถนน คสล.				
1	งานปรับเกลี่ยพร้อมบดอัดพื้นทางเดิม	328.00	ตร.ม.	1.72	564.16
2	ทรายหยาบรองพื้น (หนา 5 ซม.)	16.40	ลบ.ม.	505.54	8,290.84
3	คอนกรีต 1 : 2 : 4	51.00	ลบ.ม.	2,495.26	127,258.26
4	เหล็กเสริม				
	-เหล็ก RB 19 มม.	0.03	ตัน		
	- รอยต่อ (Contraction Joint)	54.6	ม.	43.08	2,353.10
	- รอยต่อ (Expansion Joint)	10.93	ม.	88.70	969.79
	- Wire mesh ϕ 4 mm #0.20x0.20 mm	328.00	ม.	35.00	11,480.00
5	งานไม้แบบข้างติดตามยาวทั้งสองข้าง	-	ม.		
6	งานไหล่ทางหินคลุก	3.69	ลบ.ม.	570.00	2,103.30
7	งานบ่มผิวคอนกรีต	328.00	ตร.ม.	9.87	3,240.56
	3.งานรางวี คสล.				
1	งานปรับเกลี่ยพร้อมบดอัดพื้นทางเดิม	123.00	ตร.ม.	1.72	211.56
2	ทรายหยาบรองพื้น (หนา 5 ซม.)	6.15	ลบ.ม.	505.54	3,109.07
3	คอนกรีต 1 : 2 : 4	19.00	ลบ.ม.	2,495.26	47,409.94
4	เหล็กเสริม				
	เหล็ก RB 6 มม.	0.28	ตัน		
	- ลวดผูกเหล็ก	7.05	กก.	32.71	230.56
	- รอยต่อ (Contraction Joint)	127.00	ม.	43.05	5,467.65
5	งานไม้แบบข้างติดตามยาวทั้งสองข้าง	180.00	ม.	20.60	3,708.00
6	งานบ่มผิวคอนกรีต	106.35	ตร.ม.	9.27	985.86

(ลงชื่อ)

(นายประสงค์ โพธิ์ศิริ)

ผู้ว่าจ้าง

(ลงชื่อ)

(นายสรศักดิ์ ใจป่วน)

ผู้รับจ้าง

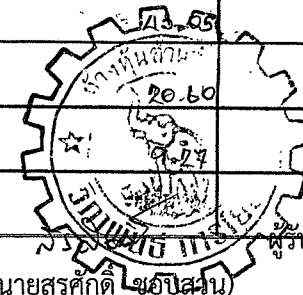
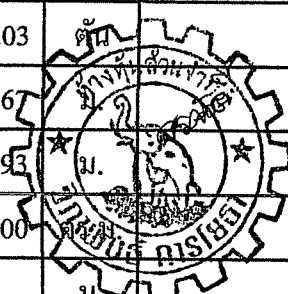

ลำดับที่	รายการ	จำนวน	หน่วย	ราคาต่อหน่วย	จำนวนเงิน
	4.งานยกระดับรางระบายน้ำเดิมพร้อมฝาท่อเหล็ก	37.00	บ่อ		
1	งาน ไม้แบบพร้อมค้ำยัน+ค่าประกอบไม้แบบ	41.44	ตร.ม.	240.22	9,957.20
2	คอนกรีต 1 : 2 : 4	4.14	ลบ.ม.	2,495.26	10,340.36
3	เหล็กเสริม				
	- เหล็ก RB 6 มม.	0.02	ตัน	23109.35	422.52
	-เหล็กฉากขนาด 50x50 มม.หนา 4 มม.	317.02	กก.	31.17	9,881.35
	-เหล็กแบนขนาด 50 มม.หนา 6 มม.	2,004.11	กก.	31.52	63,169.55
	-งานทาสีกันสนิม	100.80	ตร.ม.	91.00	9,172.71
	รวมค่าก่อสร้าง				329,626.84
	รวมค่าวัสดุ+ค่าแรงงาน				329,626.84
	FACTOR (1.3624)				119,463.16
	รวมราคาค่าก่อสร้างทั้งสิ้น				449,110.00
	เงินค่าอากรค่าภาษี				231,000.00

ลงชื่อ.....ผู้เสนอราคา

(นายสรศักดิ์ ขอบสวน)

ยื่นซองผู้จัดท่าง



(ลงชื่อ)

(นายประสงค์ โพธิ์ศิริ)

ผู้ว่าจ้าง

(ลงชื่อ)

(นายสรศักดิ์ ขอบสวน)



ใบเสนอราคา

เรียน ค.ค.ค.ค.ค.ค.ค.ค.

1. ข้าพเจ้า ชื่อห้างหุ้นส่วน/บริษัท วิไลพาณิชย์ จำกัด

สำนักงานตั้งอยู่เลขที่ ๑๑ ถนน - ตำบล/แขวง เมือง อำเภอ เมือง

จังหวัด นครราชสีมา โทรศัพท์ ๐๙๖-๕๕๕-๑๒๓๔ โดย นาย สรศักดิ์ ขอบสวน ผู้ลงนามข้าง

ทำยนี้ (ในกรณีผู้รับจ้างเป็นบุคคลธรรมดา ให้ใช้ข้อความว่า ข้าพเจ้า

อยู่บ้านเลขที่ - ถนน - ตำบล/แขวง -

อำเภอ/เขต - จังหวัด - ผู้ถือบัตรประจำตัวประชาชน

เลขที่ - โทรศัพท์ - โดย -

ได้พิจารณาเงื่อนไขต่างๆโดยตลอดและยอมรับข้อกำหนดและเงื่อนไขนั้นแล้ว รวมทั้งรับรองว่า ข้าพเจ้าเป็นผู้มี

คุณสมบัติครบถ้วนตามที่กำหนดและไม่ใช่ผู้ทำงานของหน่วยงานของรัฐ

ขอแจ้งจากกองช่างภาค ๑๑ (กรุงเทพมหานคร - ๓๑๓๓๓๓)

2. ข้าพเจ้าขอเสนอที่จะทำงานจ้าง ก่อสร้างอาคาร ๓ ชั้น ๑๓๕๐ ตารางเมตร

ตามข้อกำหนดเงื่อนไขรายละเอียดตามราคาค่างที่ระบุไว้ในใบเสนอราคานี้ เป็นเงินทั้งสิ้น ๕๖๑,๐๐๐ บาท

(ห้าแสนหกหมื่นบาทถ้วน) ซึ่งได้รวม ภาษีมูลค่าเพิ่มตลอดจนภาษีอากรอื่น ๆ และค่าใช้จ่ายที่

ปวงไว้อีกด้วย

3. ข้าพเจ้าจะขอยื่นคำเสนอราคานี้เป็นระยะเวลา ๓๐ วัน ตั้งแต่วันยื่นข้อเสนอและเทศบาล

ตำบลโนนสูงอาจรับคำเสนอนี้ ณ เวลาใดก็ได้ก่อนที่จะครบกำหนดระยะเวลาดังกล่าว หรือระยะเวลาที่ได้ยึด

ออกไปตามเหตุผลอันสมควรที่เทศบาลตำบลโนนสูงร้องขอ

4. ข้าพเจ้ารับรองที่จะส่งมอบงานตามเงื่อนไขที่กำหนด

5. ในกรณีข้าพเจ้าได้รับการพิจารณาให้เป็นผู้ชนะข้าพเจ้ารับรองที่จะ

5.1 ทำสัญญาตามแบบสัญญาจ้างแบบทำยตามที่สำนักงานอัยการสูงสุดได้แก้ไขเพิ่มเติมแล้ว กับเทศบาลตำบลโนนสูง ภายใน ๗ วัน นับถัดจากวันที่ได้รับหนังสือให้ไปทำสัญญา

5.2 มอบหลักประกันการปฏิบัติตามสัญญา ให้แก่เทศบาลตำบลโนนสูง ขณะที่ได้ลงนามในสัญญาเป็นจำนวนร้อยละ ๕ ของราคาค่างตามสัญญาที่ได้รับระบุไว้ในใบเสนอราคา เพื่อเป็นหลักประกันการปฏิบัติตามสัญญาโดยถูกต้องและครบถ้วน

หากข้าพเจ้าไม่ปฏิบัติตามให้ครบถ้วนตามที่ระบุไว้ในข้อ 5.1 และ/หรือข้อ 5.2 ดังกล่าวข้างต้น ข้าพเจ้ายอมชดใช้ค่าเสียหายใด ๆ ที่อาจมีแก่เทศบาลตำบลโนนสูงและเทศบาลตำบลโนนสูงมีสิทธิจะให้ผู้ยื่นข้อเสนอรายอื่นเป็นผู้ชนะการเสนอราคาได้

6. ข้าพเจ้ายอมรับว่าเทศบาลตำบลโนนสูง ไม่มีความผูกพันที่จะรับคำเสนอนี้หรือใบเสนอราคาใดๆ รวมทั้งไม่ต้องรับผิดชอบค่าใช้จ่ายใดๆอันอาจเกิดขึ้นในการที่ข้าพเจ้าได้เข้ายื่นข้อเสนอครั้งนี้

7. ข้าพเจ้าได้ตรวจทานตัวเลขและตรวจสอบเอกสารต่างๆที่ได้ยื่นพร้อมใบเสนอราคาที่ได้รับเรียบร้อยแล้วและเข้าใจดีว่าเทศบาลตำบลโนนสูง ไม่ต้องรับผิดชอบใดๆในความผิดพลาดหรือตกหล่น

(ลงชื่อ) [ลายเซ็น] ผู้ว่าจ้าง (นายประสงค์ โพธิ์มีศิริ)

(ลงชื่อ) [ลายเซ็น] ผู้รับจ้าง (นายสรศักดิ์ ขอบสวน) 

8. ใบเสนอราคานี้ได้ยื่นเสนอโดยบริษัทผู้ยุติธรรม และปราศจากกลฉ้อฉล หรือการสมรู้ร่วมคิดกันโดย
ไม่ชอบด้วยกฎหมายกับบุคคลใดบุคคลหนึ่ง หรือหลายบุคคล หรือกับห้างหุ้นส่วนบริษัทใดๆ ที่ได้ยื่นเสนอราคา
ในคราวเดียวกัน

เสนอมา ณ วันที่ 4 เดือน ๓.๑
ลงชื่อ
(นายประสงค์)
ตำแหน่ง
ประทีปตรา (ถ้ามี)

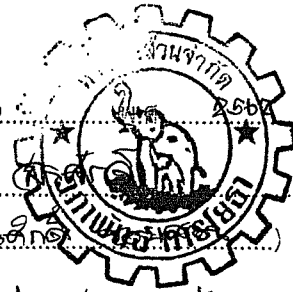

(ลงชื่อ)

(นายประสงค์ โพธิ์มีศรี)

ผู้ว่าจ้าง

(ลงชื่อ)

(นายสรศักดิ์ ขอบยี่สวน)

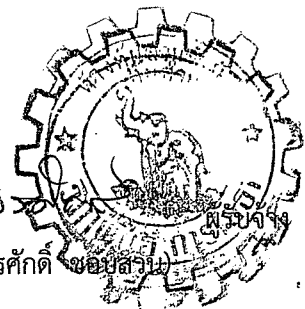

รายการรายละเอียดการติดตั้งแผ่นป้ายประชาสัมพันธ์พนักงานก่อสร้าง

๑. กรณีอยู่ในระหว่างดำเนินการก่อสร้าง ให้มีรายละเอียดในประกาศ ดังนี้
 - ๑.๑ ชื่อองค์กรปกครองส่วนท้องถิ่น พร้อมหมายเลขโทรศัพท์
 - ๑.๒ ประเภทและชนิดของสิ่งก่อสร้าง
 - ๑.๓ ปริมาณงานก่อสร้าง
 - ๑.๔ ชื่อที่อยู่ หมายเลขโทรศัพท์ของผู้รับจ้าง
 - ๑.๕ ระยะเวลาเริ่มต้น และระยะเวลาสิ้นสุด รวมระยะเวลาก่อสร้างทั้งสิ้น
 - ๑.๖ วงเงินงบประมาณที่ได้ตั้งไว้ หรือที่ได้รับ
 - ๑.๗ ราคาากลางค่าก่อสร้าง
 - ๑.๘ วงเงินค่าก่อสร้างตามที่ได้ลงนามในสัญญา
 - ๑.๙ ชื่อกรรมการตรวจการจ้าง และผู้ควบคุมงานพร้อมหมายเลขโทรศัพท์

๒. กรณีงานก่อสร้างไม่สามารถดำเนินการให้แล้วเสร็จตามกำหนดระยะเวลาในสัญญาจ้าง ให้ผู้รับจ้างจัดทำและติดตั้งแผ่นป้ายแสดงเหตุของความล่าช้า ระยะเวลาที่คาดว่าจะแล้วเสร็จหรือระยะเวลาที่ได้มีการขยายเวลาตามสัญญาจ้าง (ถ้ามี) โดยติดตั้งไว้คู่กับป้ายแสดงรายละเอียดงานก่อสร้าง ก่อนหมดระยะเวลาในสัญญาจ้าง หากป้ายชำรุดให้ผู้รับจ้างดำเนินการแก้ไข ซ่อมแซมให้อยู่ในสภาพดี เพื่อให้ประชาชนสามารถตรวจสอบได้ตลอดเวลา

๓. กรณีดำเนินการก่อสร้างแล้วเสร็จ ให้ติดตั้งแผ่นป้ายแสดงรายละเอียดเกี่ยวกับงานก่อสร้างซึ่งมีลักษณะคงทนถาวร โดยมีรายละเอียดดังนี้

- ๓.๑ ชื่อองค์กรปกครองส่วนท้องถิ่น
- ๓.๒ ประเภทและชนิดของสิ่งก่อสร้าง
- ๓.๓ ปีงบประมาณที่ทำการก่อสร้าง
- ๓.๔ วงเงินค่าก่อสร้าง และแหล่งเงินที่ก่อสร้าง
- ๓.๕ ระยะเวลาที่ผู้รับจ้างรับประกันความชำรุดบกพร่องตามสัญญา (กำหนดวันเริ่มต้นและวันสิ้นสุดการรับประกัน)

หมายเหตุ วัสดุที่ใช้ทำแผ่นป้ายให้ใช้แผ่นเหล็ก หรือไม้อัด ขนาดกว้างไม่น้อยกว่า ๑.๒๐ เมตร ยาวไม่น้อยกว่า ๒.๕๐ เมตร

(ลงชื่อ)

(นายประสงค์ โพธิ์มีศิริ)

ผู้ว่าจ้าง

(ลงชื่อ)

(นายสรศักดิ์ ขอบสวน)



ตัวอย่างแบบป้ายแสดงรายละเอียดงานก่อสร้าง

โครงการก่อสร้างของ.....(ชื่อองค์กรปกครองส่วนท้องถิ่น).....
โทร.....

ประเภทของสิ่งก่อสร้าง.....

ปริมาณงานก่อสร้าง(ให้ระบุรายละเอียดให้มากที่สุดเท่าที่สามารถตรวจสอบได้)

ชื่อ ที่อยู่ หมายเลขโทรศัพท์ ผู้รับจ้าง (ชื่อบุคคลและนิติบุคคล).....

ระยะเวลาเริ่มต้นและระยะเวลาดำเนินการ รวมเป็นระยะเวลาทั้งสิ้น.....

วงเงินงบประมาณที่ได้ตั้งไว้หรือที่ได้รับ.....

ราคากลาง ค่าก่อสร้าง.....

วงเงินค่าก่อสร้างตามที่ได้ลงนามในสัญญาจ้าง.....

ชื่อกรรมการตรวจการจ้าง และผู้ควบคุมงาน พร้อมหมายเลขโทรศัพท์.....

หมายเหตุ วัสดุที่ใช้ทำแผ่นป้ายให้ใช้แผ่นเหล็ก หนาไม่น้อยกว่า ๓.๒๐ มม.
ถ้าเป็นโลหะกว่า ๒.๕๐ มม.

(ลงชื่อ)

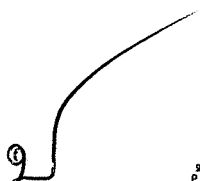

(นายประสงค์ โพธิ์ศิริ)

ผู้ว่าจ้าง

(ลงชื่อ)

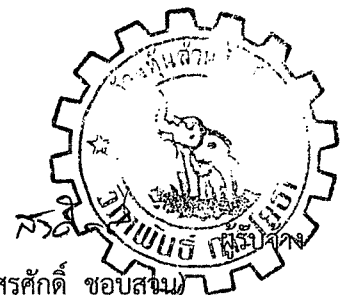

(นายสรศักดิ์ ขอบสนม)

บันทึกหลักฐานการต่อรองราคา

เทศบาลตำบลโนนสูง

วันที่ ๕ ตุลาคม ๒๕๖๒

ตามที่ หจก.วิภาพันธ์ การโยธา ได้เสนอราคาสำหรับโครงการก่อสร้างยกระดับถนน
คสล. พร้อมราวป้องกันสำหรับราษฎรชอຍ ๑ ช่วงแยกทางเข้าปากชอຍ (ชุมชนกระพี้ - ตลาดเก่า) โดยวิธี
เฉพาะเจาะจง ซึ่งตามใบเสนอราคาเสนอราคาเป็นเงิน ๕๖๑,๐๐๐ บาท
(สี่แสนสามหมื่นหนึ่งพันบาทถ้วน) นั้น

เจ้าหน้าที่พัสดุ ได้ต่อรองราคากับผู้เสนอราคารายนี้แล้ว ปรากฏว่า

- (✓) ยินยอมลดราคาอีก 1,๐๐๐ บาท คงเสนอราคาเป็นเงินทั้งสิ้น ๕๖๐,๐๐๐ บาท
- () ไม่ยินยอมลดราคาอีกเนื่องจากได้เสนอราคาต่ำสุดแล้ว คงยืนยันเสนอราคาเท่าเดิม

(ลงชื่อ)

สงวน

เจ้าหน้าที่พัสดุ

(นางจิตตมา ปิณฑำแพง)

(ลงชื่อ)



ผู้เสนอราคา

(ลงชื่อ)

๒

ผู้ว่าจ้าง

(นายประสงค์ โพธิ์มีศิริ)

(ลงชื่อ)

สงวน

ผู้รับจ้าง

(นายสรศักดิ์ ชอบสวน)



ใบเสร็จรับเงิน

เล่มที่ 1 เลขที่ 08

พนักงาน... เกษต์พล ตำนาน โนนสี

ได้รับเงินค่า... มีรัตนสินธุ์ วิทยาทาน ตั้งรับชกรดีมีแก่น ดุจด. มาร่วมรจจัน
สีทองกะตุ๋น ๑๖๖ / ซองแยก ทบที่ ๑๖๖๖๖ (คุณนงนุช - กงจาดำ)

จาก... หจก. รัตนสินธุ์ ๑๖๖๖๖

เป็นเงิน ๒๑,๕๐๐ บาท - สตางค์

(ตัวอักษร) (สองหมื่นหนึ่งพันห้าร้อยหกถ้วน)

ไว้ถูกต้องแล้วแต่วันที่ ๑๑ เดือน ๗ มาคม พ.ศ. ๒๕๖๕

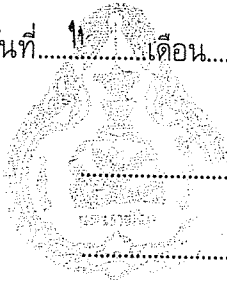

..... ผู้รับเงิน

..... หัวหน้าหน่วยงานคลัง

(ลงชื่อ)

(Handwritten signature)

ผู้ว่าจ้าง

(นายประสงค์ โพธิ์มีศิริ)

(ลงชื่อ)

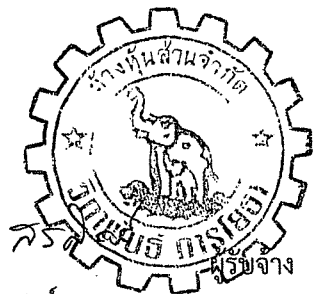

(นายสรศักดิ์ ชอบสวน)

แบบ

โครงการก่อสร้างระบบถนน กสส.

พร้อมร่าง ถนนสำราญราษฎร์ ๒๕๕ 1

ช่างแยกทางเข้าปากซอย

(ชั้นแรก ระยะที่ - ตลาดเก่า)

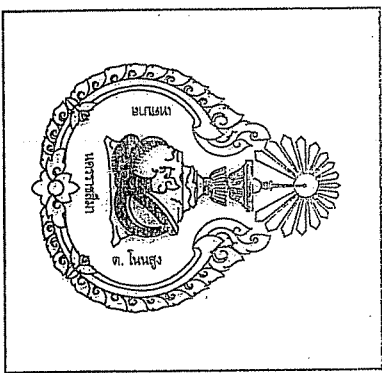

แบบเลขที่ กช.ก. 11 / 2562

[Handwritten signature]

สารบัญแบบก่อสร้าง

PRODUCED BY AN AUTODESK EDUCATIONAL PRODUCT

สัญลักษณ์แบบก่อสร้าง

DWG.NO.	DRAWING	สัญลักษณ์	ความหมายของสัญลักษณ์
01	ตารางรูปแบบ สัญลักษณ์แบบ		
02	รายการประกอบแบบก่อสร้าง		A แสดง รูปตัด A-A A-08 แสดง รูปตัด A-A อยู่ในแผ่นงานที่ A-08
03	รายการประกอบแบบก่อสร้าง (ต่อ)		
04	รายการประกอบแบบก่อสร้าง (ต่อ)		
05	แผนที่พอสั่งแปล		แสดง ตำแหน่งแนวจุดตัดตัด
06	ผังแสดงตำแหน่งงานถนน		เหล็กกลม
07	แปลนถนน		เหล็กข้ออ้อย
08	รูปตัด A		หน้าตัดของเหล็กรูปพรรณ
09	แปลนเสริมเหล็กถนน		ระยะจากจุดหนึ่งไปยังอีกจุดหนึ่ง
10	แบบขยาย จุดเชื่อมต่อ		การจุดเหล็กเสริมเป็นตะแคง
11	แบบขยายเสริมบ่อพัก		คอนกรีต ทราย

รายละเอียดโครงการ

- ก่อสร้างถนน คสล. พร้อมรางระบายน้ำ กว้าง 5.50 เมตร ยาว 82.00 เมตร หน้า 0.15 เมตร
หรือมีพื้นที่ดำเนินการไม่น้อยกว่า 451.00 ตารางเมตร พร้อมส่งมอบแบบแปลนแปลนทั้งหมด

หมายเหตุ

- หากมีเหตุขัดข้องของจากตัวรถหรือตัวจักรในแบบไม่ถูกต้องให้ยึดถือแบบที่ตกลงกันหรือสัญญาจ้างเป็นหลักและให้ถือว่าตัวรถและตัวจักรในแบบตรงตามบันทึกตกลงจ้างหรือสัญญาจ้าง แล้วสามารถแก้ไขตัวรถและตัวจักรในแบบให้ถูกต้องใหม่ได้
- หากมีการเปลี่ยนแปลงใดๆ ให้ขึ้นอยู่กับดุลยพินิจของช่างผู้ควบคุมงานก่อสร้างเป็นหลัก



กองช่าง

สำนักงานเทศบาลตำบลในมสูง
จังหวัดนครราชสีมา

ใช้สำหรับโครงการนี้เท่านั้น
ห้ามลอกแบบ

แบบ

โครงการก่อสร้างยกระดับถนน คสล.
พร้อมรางระบายน้ำ กว้าง 5.50 เมตร ยาว 82.00 เมตร
ช่วงแยกทางเข้าปากซอย
(ชุมชนกระโพ-ตลาดเก่า)

กองช่างเทศบาลตำบลในมสูง

สำรวจ

นายสมเกียรติ คุ้มพันธ์

เขียนแบบ

นายชอุภาภรณ์ พึ่งศิริ

วิศวกร

นายอภัยพร ภาระกิจไพฑูริ

หัวหน้าแบบหมอนและก่อสร้าง

นายชัย หนายแก้วกลาง

ผู้อำนวยการกองช่าง

นายอดิศักดิ์ พงษ์ศิริ

ปลัดเทศบาล

นายณัฐพล ตะพานน้อย

นายอภิธรรม นตร

นายประสงค์ โพธิ์สุศิริ

แบบเลขที่ กส.ก. 11 / 2562

มาตราส่วน

หมายเหตุ

แผ่นที่ จำนวน

01 11

รายการก่อสร้างถนน

1. การก่อสร้างตามสัญญาต้องให้เป็นไปตามแบบแปลนและรายละเอียดต่อท้ายสัญญาการก่อสร้าง
2. ผู้รับจ้างรับรองว่าได้ตรวจดูแบบผังและรายละเอียดต่าง ๆ ที่กล่าวในข้อ 1 โดยถี่ถ้วนและเข้าใจความหมายโดยแจ่มแจ้งทุกอย่างแล้ว
3. ในกรณีที่ผู้รับจ้างกำลังทำการก่อสร้าง ปรากฏว่าแบบผังหรือรายการละเอียดที่กล่าวในข้อ 1 ส่วนใดส่วนหนึ่งคลาดเคลื่อน บกพร่อง ผู้รับจ้างสัญญาว่าจะทำการแก้ไขและดำเนินการก่อสร้างตามคำแนะนำของเจ้าหน้าที่ในเมื่อการแก้ไขนั้นไม่เกิดเพิ่มขึ้นจากการการสำคัญในแบบผัง แต่เป็นส่วนที่จำเป็นต้องกระทำเพื่อให้งานก่อสร้างสำเร็จไปโดยเรียบร้อย ผู้รับจ้างยอมรับทำงานนั้นๆ ให้เสร็จเรียบร้อยโดยไม่คิดค่าเงินจ้างนอกเหนือไปจากที่ได้ตกลงกันไว้
4. ถ้าหากมีความจำเป็นต้องทำการก่อสร้าง หรือจัดหาอุปกรณ์ซึ่งเกี่ยวข้องกับงานนี้ ผู้รับจ้างสัญญาว่าจะเป็นผู้จัดหา จัดทำ และเป็นผู้รับผิดชอบทุกสิ่งทุกอย่างตลอดจนการใส่ราคาและจุดโคมไฟในเวลากลางคืน
5. ผู้รับจ้างเป็นผู้รับผิดชอบต่อความเสียหายใดๆ อันเกิดแก่อาคารใกล้เคียง หรือบุคคลภายนอกเนื่องจากการกระทำใดๆ ในงานนี้
6. ผู้รับจ้างเป็นผู้รับผิดชอบในการทำรั้วป้องกันอันตราย การจุดไฟไหม้ และการเผื่อดูแลสถานที่ทำงานทุกสิ่งทุกอย่าง และในกรณีที่จำเป็นจะต้องจ้างตำรวจรักษาผู้รับจ้างมีหน้าที่จะจัดจ้างและจ่ายเงินค่าจ้างทั้งสิ้น
7. ผู้รับจ้างจัดตัวอย่าง หิน, ทราย, เหล็ก ฯลฯ จากจำนวนที่ได้ส่งไปของบริเวณที่ทำการก่อสร้างต่อหน้าผู้คุมการงานของผู้จ้าง เพื่อทดลองคุณภาพโดย ผู้รับจ้างเป็นผู้เสียค่าส่งต่างๆ ตลอดจนค่าธรรมเนียมในการนำโดยตลอด ต่อเมื่อได้คุณภาพเท่ากันหรือดีกว่าที่กำหนดไว้ในรายการทั่วไป โดยปรากฏว่าวัตถุชนิดใดก็ตามที่กำหนดไว้ในรายการทั่วไปต้องทำโดยสัญญา หรือเพิ่มส่วนวัตถุที่เกินกำหนดไว้ในรายการทั่วไปเพื่อให้คุณภาพเท่าเทียมหรือดีกว่าที่กำหนดไว้ แต่อย่างไรก็ตามการเปลี่ยนแปลงเพิ่มเติมวัตถุดิบเหล่านี้ ต้องได้รับความเห็นชอบและอนุมัติจากผู้ควบคุมการงานของผู้จ้างเสียก่อน จึงจะนำไปใช้ดำเนินการต่อไปได้
8. ในการก่อสร้างให้ทำงานติดต่อกันเป็นช่วงๆ ตลอดอด ห้ามทำการก่อสร้างเป็นช่วง ๆ นอกจากกรณีจำเป็น และได้รับอนุมัติจากผู้ควบคุมงาน ดายลักษณะบัตร
9. ผู้รับจ้างต้องให้การจราจรผ่านไปมาได้โดยสะดวก ตั้งแต่เริ่มงานก่อสร้าง จนกระทั่งงานแล้วเสร็จบริบูรณ์ และผู้รับจ้างจะต้องทำและติดตั้งป้ายจราจร เครื่องหมายสัญญาณและสิ่งประกอบอื่น ๆ ตามแบบของกรมการขนส่งทางบก เพื่อความปลอดภัยแก่การจราจรตั้งแต่เริ่มงานก่อสร้าง จนกระทั่งงานแล้วเสร็จบริบูรณ์
10. ในขณะก่อสร้างถ้าเกิดความเสียหายกับท่อประปา, สายเคเบิล, โทรศัพท์ และอื่น ๆ ได้คืน ทางผู้รับจ้างต้องรับผิดชอบเองทั้งสิ้น

การขอแบบตั้งเกลียตินติม

ก่อนเริ่มทำการก่อสร้าง ให้ใช้ Grader หรือเครื่องมืออื่น ๆ ซึ่งผู้ควบคุมงานเห็นสมควร แต่งเกลียผิวดินหน้าของถนนตลอดความกว้างของถนน วัชพืชหรือสิ่งสกปรกที่ปนอยู่ ให้เอาออกแล้วแต่งเกลียผิวดินให้ระดับตามความต้องการของผู้ควบคุมงาน ตอนใดที่สูงเกินไปตอก ตอนใดที่ต่ำเกินไป หรือแฉ่งขรุขระบริเวณนั้น ให้ใช้วิธีตัดหญ้าด้วยเครื่องมือที่เหมาะสมแล้วเกลียผิวดินให้ใช้ได้ เมื่อตบแต่งเสมอ แล้วขุดทาบให้แน่น ในกรณีที่มีทางดินเป็นหิน ให้ใช้ลูกครึ่งขนาดและคุณภาพอย่างเดียวกัน แล้วขุดทาบให้แน่น เมื่อทำเสร็จแล้วผิวถนนเดิมต้องเรียบสม่ำเสมอทั่วถนนตลอด ไม่มีแฉ่ง, หลุมบ่อ หรือ Weak spots และให้ถือระดับถนนเดิมเรียบร้อยแล้วเป็นระดับปานกลางที่จะใช้เป็นหลักวัดความหนาของพื้นรองของพื้นที่ต่อไป

หมงายเขต

- ผิดตำแหน่งหน่วยเป็นเมตร นอกจากระบุเป็นอย่างอื่น

[Handwritten signature]

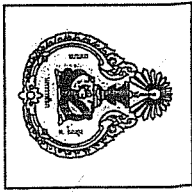

กองช่าง

สำนักงานเทศบาลตำบลในท่งสูง
จังหวัดนครราชสีมา

ใช้คำต่อท้ายที่ภาคใต้เท่านั้น
ห้ามคัดลอกแบบ

โครงการก่อสร้างยกระดับถนน ต.ล.ล.
พร้อมรางวี ถนนสีลาภิบาลบุรี ๒๐๒ 1
ช่วงแยกทางเข้าบ้านท่งสูง
(ชุมชนกระทิง-ตลาดเก่า)

กองช่างเทศบาลตำบลในท่งสูง

สำรวจ *[Signature]*

เขียนแบบ *[Signature]*

ตรวจสอบ *[Signature]*

วิศวกร *[Signature]*

สถาปนิก *[Signature]*

นายอรรถสิทธิ์ กระจ่างโพธิ์
หัวหน้าฝ่ายแบบผังและก่อสร้าง

นายชัชชัย หมอแก้วกลาง
ผู้อำนวยการกองช่าง

นายอดิศักดิ์ พงษ์ศิริ
นายณัฐพล ตระกานันต์ชัย

นายประสพสิทธิ์ โพธิ์ศิริ

นายประสพสิทธิ์ โพธิ์ศิริ

แบบเลขที่ กท.ก. 11 / 2562

มาตราส่วน

หมงายเขต แผ่นที่ จำนวน

พิน

ต้องเป็นพินที่มีคุณภาพดี พินที่จะใช้จะต้องเป็นวัสดุชนิดแข็ง เหนียว ไม่ผุและสะอาดปราศจากวัตถุอื่น ๆ ปน และจะต้องมีคุณสมบัติขนาดดังนี้

ก. ขนาดของพิน มีดังนี้				
ผ่านตะแกรง	ขนาด	1 1/2 จำนวน	100%	โดยน้ำหนัก
ผ่านตะแกรง	ขนาด	1 จำนวน	55 - 100%	โดยน้ำหนัก
ผ่านตะแกรง	ขนาด	1/2 จำนวน	20 - 60%	โดยน้ำหนัก
ผ่านตะแกรง	เลขที่	4 จำนวน	0 - 15%	โดยน้ำหนัก
ผ่านตะแกรง	เลขที่	8 จำนวน	5%	โดยน้ำหนัก

ข. พินที่จะใช้จะต้องเป็นวัสดุชนิดเนื้อแข็ง เหนียว ไม่ผุ และสะอาดปราศจากวัตถุอื่นปน และต้องผ่านการทดลองทางวิธี โดยมีส่วนสีทอ ไม่เกิน 40%

ค. ห้ามใช้พินชนิดเนื้อหยาบพูน ซึ่งมีเนื้อพินนุ่มได้ในปริมาณเวลา 24 ชั่วโมงแล้ว น้ำหนักเพิ่มขึ้น 10%

ง. ในกรณีที่ต้องใช้พินชนิดอื่นซึ่งแตกต่างไปจากข้อ ก. และ ข. ดังกล่าวแล้ว จะได้นำไปเป็นพิเศษในแบบแปลน

จ. ต้องล้างพินให้สะอาดก่อนใช้เสมอ

เหล็กเสริม

เหล็กเสริมที่จะใช้ต้องปราศจากการยัดแคว้ง สนิมเกล็ดและสิ่งอื่นที่มีคุณภาพตามรายการละเอียด ดังนี้

1. เหล็กเสริม (Structural grade)

ก. แรงยึดหยอด (Ultimate Tensile Stress) จะต้องไม่น้อยกว่า 3700 กิโลกรัม ต่อหนึ่งตารางเซนติเมตร

ข. แรงดึงที่ขีดยึด (Tensile Stressat yield point) จะต้องไม่น้อยกว่า 2400 กิโลกรัม ต่อหนึ่งตารางเซนติเมตร

ค. ความยืดตัวจะต้องไม่น้อยกว่า 20% ในช่วงความยาว 8 เท่าของความยาวต้นยึดกลางของเหล็ก

ส่วนผสมคอนกรีต

ส่วนผสมของปูนซีเมนต์ทราย กรวด หิน นอกจากจะกำหนดไว้เป็นอย่างอื่นเฉพาะการก่อสร้างแล้ว ให้ใช้วัสดุส่วนผสม ดังนี้

ปูนซีเมนต์	320 กิโลกรัม	ทราย	400 ลิตร
กรวดหรือหิน	800 ลิตร	น้ำต่อซีเมนต์ (w/c)	45% - 50%

การผสมคอนกรีต

การผสมคอนกรีต ต้องทำด้วยเครื่องผสมเสมอ สำหรับการผสมด้วยเครื่องในครั้งหนึ่ง ๆ ต้องให้เวลาอย่างน้อยสองนาที เพื่อให้วัสดุผสมได้คลุกเข้ากันเป็นอย่างดี

ปริมาณของน้ำ

ส่วนของน้ำเป็นสิ่งสำคัญที่จะทำให้ออกมาแข็งและดี การกำหนดส่วนของน้ำให้พอดี ให้ใช้วิธีทดลองความยุบตัว ดังนี้

วางแบบกรวยปากตัด (ขนาดเส้นผ่าศูนย์กลางตอนบน 4 ตอนล่าง 8 สูง 1 ฟุต มีสำหรับถือ 2 ฟู) บนผิวที่เรียบแล้วเอาคอนกรีตผสมไว้ทดลองในแบบกรวยเป็นชั้น ๆ ชั้นละ 4 กระชังครั้งละ 25 ครั้ง

ด้วยเหล็กการขนาด 5/8 ยาว 2 ฟุต ปลายมนคล้ายลูกปัด ปาดปากแบบกรวยให้เรียบแล้ว ยกแบบกรวยออกทันที แล้ววัดว่าคอนกรีตจะยุบลงไปเท่าใด สำหรับคอนกรีตเสริมเหล็ก ความยุบตัว

ต้องอยู่ระหว่าง 5 - 15 เซนติเมตร

การงอกคอนกรีต

เมื่อตรวจดูแบบหล่อและตารางเหล็กเสริมเห็นว่ามั่นคงและถูกต้องตามแบบแล้ว จึงจะทำการเทคอนกรีตได้ ในการวางเหล็กเสริม ต้องให้เหล็กเสริมทุก ๆ ส่วนห่างจากหน้าไม้แบบที่สัมผัสกัน เนื้อ

คอนกรีตเท่ากับเส้นศูนย์กลางของเหล็กเสริมนั้น ๆ แต่อย่าใกล้ติดน้อยกว่า 25 มิลลิเมตร คือเหล็กเสริมต้องยื่นออกมาทุกด้าน หน้าไม้ไม่น้อยกว่า 2.5 เซนติเมตร ขณะทำการเท

คอนกรีตอยู่นั้น จะต้องใช้เครื่องเทหรือเทเทียงหรืออย่างอื่นใด ผู้ควบคุมกิจการงานยอมรับให้ใช้ได้แล้วทำการขยำ เพื่อให้คอนกรีตแน่นตัวปราศจากโพรง ในการนี้ไม่สามารถใช้วัสดุอื่นลงไปเลย

ได้เนื่องจากไม่มีเหล็กหรืออย่างอื่นมีติดขวางอยู่ ก็จะต้องใช้เครื่องสั่นเทือน ชนิดเบาแบบหล่อคอนกรีต ห้ามนำคอนกรีตที่ผสมแล้วทิ้งไว้ในเกินกว่า 30 นาที นำไปใช้ใหม่ทันที



กองช่าง

สำนักงานเทศบาลตำบลในสูง
จังหวัดนครราชสีมา

ผู้กำกับงานช่าง
ท่านรองนายก

แบบ

โครงการก่อสร้างอาคารศูนย์ชุมชน ศสล.
พร้อมรางวี ถนนสีราชมรรษบุรี ซอย 1
ช่วงแยกทางเข้าสู่ปากซอย
(ชุมชนกระเทียม-ตลาดเก่า)

กองช่างเทศบาลตำบลในสูง

ผู้ตรวจ

นายสมชาย วัฒนชัย

นายสมชาย วัฒนชัย

นายสมชาย วัฒนชัย

นายสมชาย วัฒนชัย

นายสมชาย วัฒนชัย

นายสมชาย วัฒนชัย

นายสมชาย วัฒนชัย

นายสมชาย วัฒนชัย

นายสมชาย วัฒนชัย

นายสมชาย วัฒนชัย

นายสมชาย วัฒนชัย

นายสมชาย วัฒนชัย

นายสมชาย วัฒนชัย

นายสมชาย วัฒนชัย

นายสมชาย วัฒนชัย

นายสมชาย วัฒนชัย

นายสมชาย วัฒนชัย

นายสมชาย วัฒนชัย

นายสมชาย วัฒนชัย

นายสมชาย วัฒนชัย

นายสมชาย วัฒนชัย

แบบหล่อ

ใบนี้ใช้ทำแบบหล่อจะต้องเป็นไม้เนื้อแข็งไม่ผุ ไม่คดงอ แบบหล่อต้องประกอบให้แน่นหนา และต้องยึดแบบไม่ให้เคลื่อนที่ได้ เพื่อให้คอนกรีตได้รูปตามขนาดกว้างยาวตามที่ได้แสดงไว้ในแผนผัง หนาไม้ที่ถูกยกคอนกรีตต้องหนาไม่น้อยกว่า 2.5 เซนติเมตร ต้องเข้าไม้เสริมให้เป็นเนื้อเดียวกันเพื่อกันน้ำปฐวี และค้ำในของไม้ที่ถูกยกคอนกรีตต้องใส่ ไม้เรียบและสร้างให้สะอาด และทาน้ำมันก่อนหล่อคอนกรีต หรือจะใช้เป็นแบบเหล็กมาตรฐานก็ได้งาน

ข้อกำหนดสำหรับวัสดุก่อสร้าง

1. ปูนซีเมนต์ ปูนซีเมนต์ให้ใช้ปูนซีเมนต์ ตามมาตรฐานผลิตภัณฑ์อุตสาหกรรม มอก. 15 ประเภท เป็นปูนซีเมนต์ ปอร์ตแลนด์ประเภทที่ 1
2. ทราย
- 2.1 ต้องทรายที่จัดทรายหยาบ ที่มีเม็ดหยาบ คม เซ็กแกลง สะอาดปราศจากวัสดุอื่น เช่น เปลือกหอย ดิน เถ้าถ่านและสารอินทรีย์ต่างๆ เลือปน
- 2.2 ทรายที่ใช้ในการก่อสร้าง จะต้องใส่ค่าพิกัดความละเอียด (FINENESS MODULUS) ตั้งแต่ 2.3 ถึง 3.1
3. หิน กรวด หินหรือกรวดที่ใช้ต้องแกลง เพียว ไม่ผุ และปราศจากวัสดุอื่นเจือปน ขนาดใหญ่สุดของหินและกรวดที่ใช้ต้องไม่เกินกว่า 40 มิลลิเมตร
4. ไม้
- 4.1 ไม้ที่ใช้ผสมคอนกรีต ให้ใช้ไม้ประปา
- 4.2 ในกรณีที่หาไม้ประปาไม่ได้ ต้องเป็นไม้ขีด ปราดจากสารที่เป็นอันตรายต่อคอนกรีตและเหล็กเสริม
5. คอนกรีต ชนิดและกำลังของคอนกรีต จะต้องใช้จำนวนปูนซีเมนต์ ไม่น้อยกว่า 320 กิโลกรัม/ ลูกบาศก์เมตร แรงอัดประลัยค่าสุดของแท่งคอนกรีตมาตรฐานที่อายุ 28 วัน ชนิดถูกบดที่ (15*15*15 เซนติเมตร) 240 กิโลกรัม/ ตารางเซนติเมตร หรือชนิดทรงกระบอก (15*30 เซนติเมตร) 200 กิโลกรัม/ ตารางเซนติเมตร

การวัดวัสดุอย่างละเอียดและวิธีการชั่งตวงวัด

โดยถ่วงน้ำหนักชั่งตวงวัดขนาด 15x15x15 ซม. ไม่ต่ำกว่า 240 ksc. กรณีทรงกระบอกขนาด ๑ 15xสูง 30 ซม. ไม่ต่ำกว่า 200 ksc. : ขนาด 15x15x15 ซม.

Handwritten mark

1. เพื่อเป็นการตรวจสอบภาพของคอนกรีตว่าเป็นไปตามข้อกำหนดหรือไม่ ผู้รับจ้างต้องจัดทำแบบเหล็กมาตรฐานมาหล่อตัวอย่างคอนกรีต หรือทรงกระบอกขนาด แล้วเก็บตัวอย่างคอนกรีตในภาชนะที่แห้ง
2. การเก็บตัวอย่างคอนกรีตที่จะทำการทดสอบ ให้เก็บวันที่ทำการทดสอบ และอย่างน้อยต้องเก็บ 3 ก้อน เพื่อทดสอบกำลังคอนกรีตเมื่ออายุ 28 วัน (เมื่ออายุ 28 วัน) ต่อหน้าผู้ควบคุมงานของผู้จ้างเท่านั้น โดยใช้วิธีเก็บดังนี้
 - ก. เก็บตัวอย่างคอนกรีตแต่ละส่วนของโครงสร้าง
 - ข. เก็บทุกครึ่งเส้นสำหรับการทดสอบทุกๆ 50 ซม. และเศษของ 50 ซม.
 - ค. เก็บทุกครึ่งเส้นการ เปลี่ยนแหล่งทราย หรือหิน-กรวด สำหรับคอนกรีตผสมเสร็จ (Ready Mixed Concrete)
3. หากปรากฏว่าค่าแรงอัดประลัย ของการทดสอบ ไม่เป็นไปตามมาตรฐานที่กำหนดไว้ ผู้รับจ้างต้องสกัด หรือทุบหรือส่วนที่คอนกรีตไปแล้วนั้นออกเสีย แล้วจัดการหล่อคอนกรีตโดยใช้คอนกรีตที่มีคุณภาพ ได้แรงอัดประลัยต่ำกว่ามาตรฐานที่กำหนดไว้หรือผู้รับจ้างจะใช้วิธีตรวจสอบที่ผู้จ้างเห็นชอบ ซึ่งความเสียหาย และค่าใช้จ่ายต่างๆ ที่เกิดขึ้นเนื่องจากการหล่อคอนกรีตใหม่ หรือตรวจสอบความแข็งแรง ผู้รับจ้างต้องเป็นผู้รับผิดชอบเองทั้งสิ้น จะคิดมูลค่าเพิ่มเดิมจากผู้จ้างไม่ได้
4. การทดสอบค่าแรงอัดประลัยของตัวอย่างคอนกรีตมาตรฐานนั้น ผู้จ้างจะเป็นผู้จัดส่งตัวอย่างกับสำเนาการ โดยค่าใช้จ่ายในการนี้ผู้รับจ้างจะต้องเป็นผู้ออกเองทั้งสิ้น

จำนวนตัวอย่างให้ไปตาม ข้อ ก. และ ข.

Handwritten signature

 <p>กองช่าง</p>	
<p>สำนักงานเทศบาลตำบลในสูง จังหวัดนครราชสีมา</p> <p>ใช้ตำแหน่งที่กำหนดไว้เท่านั้น ห้ามลอกแบบ</p>	
<p>แบบ</p> <p>โครงการก่อสร้างยกระดับถนน คสล. พร้อมรางลิ้นลมสร้างรายจ่ายสุทธิ ๗๐๗ 1 ช่วงแยกทางอุบลปากซอย (ชุมชนกระพือ-ตลาดเก่า)</p>	
<p>กองช่างเทศบาลตำบลในสูง</p> <p>สำรวจ <i>Handwritten signature</i></p> <p>เขียนแบบ <i>Handwritten signature</i></p> <p>นายชัชวาลย์ นพรัตน์ นายชัชวาลย์ นพรัตน์</p> <p>วิศวกร</p>	
<p>สถาปนิก</p> <p>นายชัชวาลย์ นพรัตน์</p> <p>หัวหน้าฝ่ายแบบแผนและก่อสร้าง</p> <p>นายชัชวาลย์ นพรัตน์</p> <p>ผู้อำนวยการกองช่าง</p> <p>นายอดิศักดิ์ พงศิริ</p> <p>ปลัดเทศบาล</p> <p>นายณัฐพล ตระพาน้อย</p> <p>นายกเทศมนตรี</p> <p>นายประสงค์ โพธิ์สุศิริ</p>	
แบบเลขที่ กศ.ก. 11 / 2562	มาตราส่วน
หมายเลข	แผ่นที่
จำนวน	จำนวน

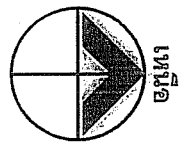
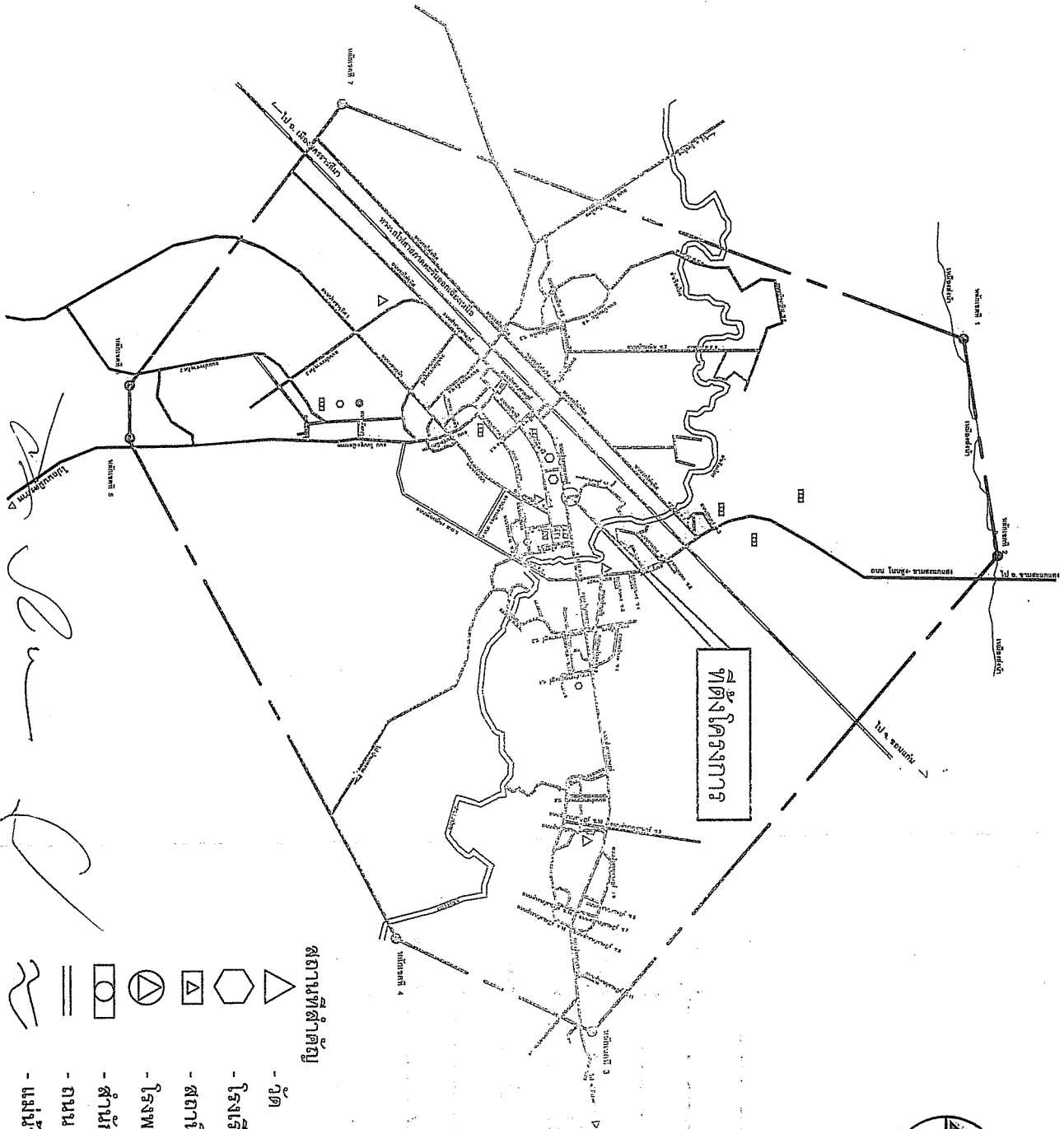

แผนที่เทศบาลตำบลโพธาราม (แสดงถนน) not to scale

- สถานที่สำคัญ
- วัด
 - โรงเรียน
 - สถานีตำรวจ
 - โรงพยาบาล
 - สำนักงานราชการ
 - ถนน
 - แม่น้ำ, คลอง, ลำห้วย
 - แนวเขต
 - ทางรถไฟ

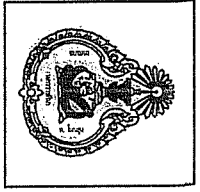

กองช่าง

สำนักงานเทศบาลตำบลโพธาราม
จังหวัดนครราชสีมา

ใช้สำหรับจัดทำหนังสือ
พัสดุทางบก

แบบ

โครงการก่อสร้างยกระดับถนน คล.พร้อมรางรี ถนนลำรางบุรี ซอย 1
ช่วงแยกทางสู่ตำบลกษอย
(ชุมชนกระพ-ตลาดเก่า)

กองช่างเทศบาลตำบลโพธาราม

สำรวจ

นายประจักษ์ วัฒนชัย

เขียนแบบ

นายช่อภรณ์ ทุ่งศิริ

วิศวกร

สถาปนิก

นายอภัยสิทธิ์ กระสูงโพธิ์

หัวหน้าฝ่ายแผนผังและก่อสร้าง

ผู้อำนวยการกองช่าง

นายอดิศักดิ์ พงษ์ศิริ

นายกเทศมนตรี

นายประจักษ์ โพธิ์สมศิริ

แบบเลขที่ กษ.ก. 11/2562

มาตราส่วน

นายเขต

หน้า

จำนวน

05 11

หน้า	จำนวน
05	11

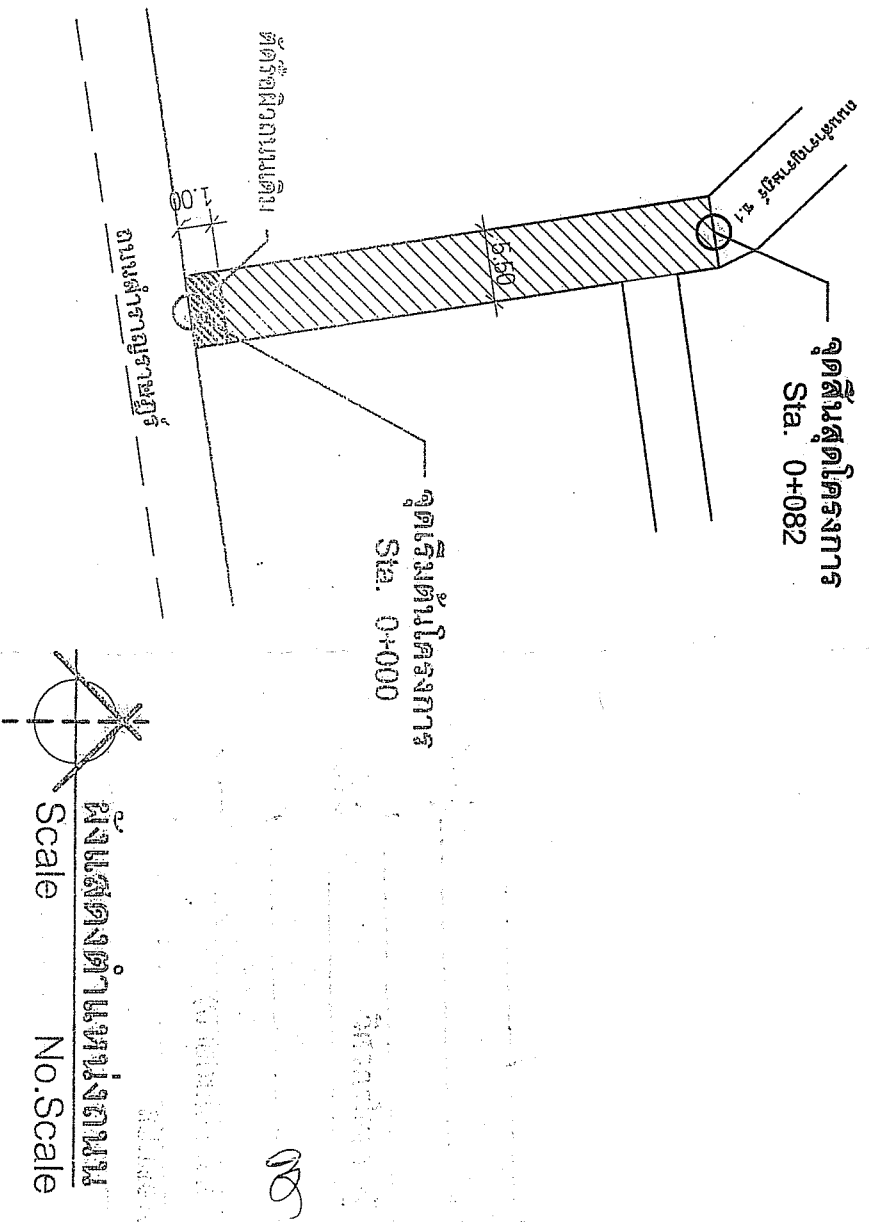

รายละเอียดงาน

1. ตัด หรือ คอนกรีตพื้นทางเดิม พร้อมขบพื้นที่
2. ก่อสร้างถนน คสล. พร้อมรางรี ขนาดกว้าง 5.50 เมตร ยาว หรือมีพื้นที่ดำเนินการไม่น้อยกว่า 451.00 ตารางเมตร
3. เสริมปากบ่อพื้หน้าเสียดเดิม จำนวน 37 บ่อ พร้อมฝาปิดคสล.
4. ปรับแต่งไหล่ทางตามสภาพ โดยใช้วัสดุหินคลุก

NS.

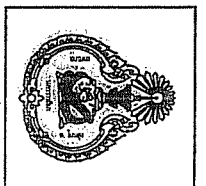

นางขำ

สำนักงานเขตพื้นที่บาลตำบลในสูง
จังหวัดนครราชสีมา

ใช้คำขอต่อที่พบได้เท่านั้น
ห้ามคัดลอกแบบ

แบบ

โครงการก่อสร้างยกระดับถนน คสล.
พร้อมรางรี ถนนสำหรับจักรยาน ยาว 1
ช่วงแยกทางเข้าปากซอย
(ขอบกระเบื้องลาดเก่า)

กองช่างเทศบาลตำบลในสูง

อัตราจ *[Signature]*

ชื่อแบบ *[Signature]*

นายชญาณันท์ รุ่งศรี

วิศวกร

สถาปนิก

นายชัยพร กระจุ้งไพรี
หัวหน้าฝ่ายแบบแปลนและก่อสร้าง

นายชัย นายแก้วกลาง

ผู้อำนวยการกองช่าง

ปลัดเทศบาล *[Signature]* พงศ์ศิริ

นายกวีพล ตะพานน้อย

นายกเทศมนตรี

นายประสงค์ โพธิ์สุศรี

แบบเลขที่ กส.ก. 11 / 2562

มาตรฐาน

หมายเลข *[Signature]* จำนวน

NS 11

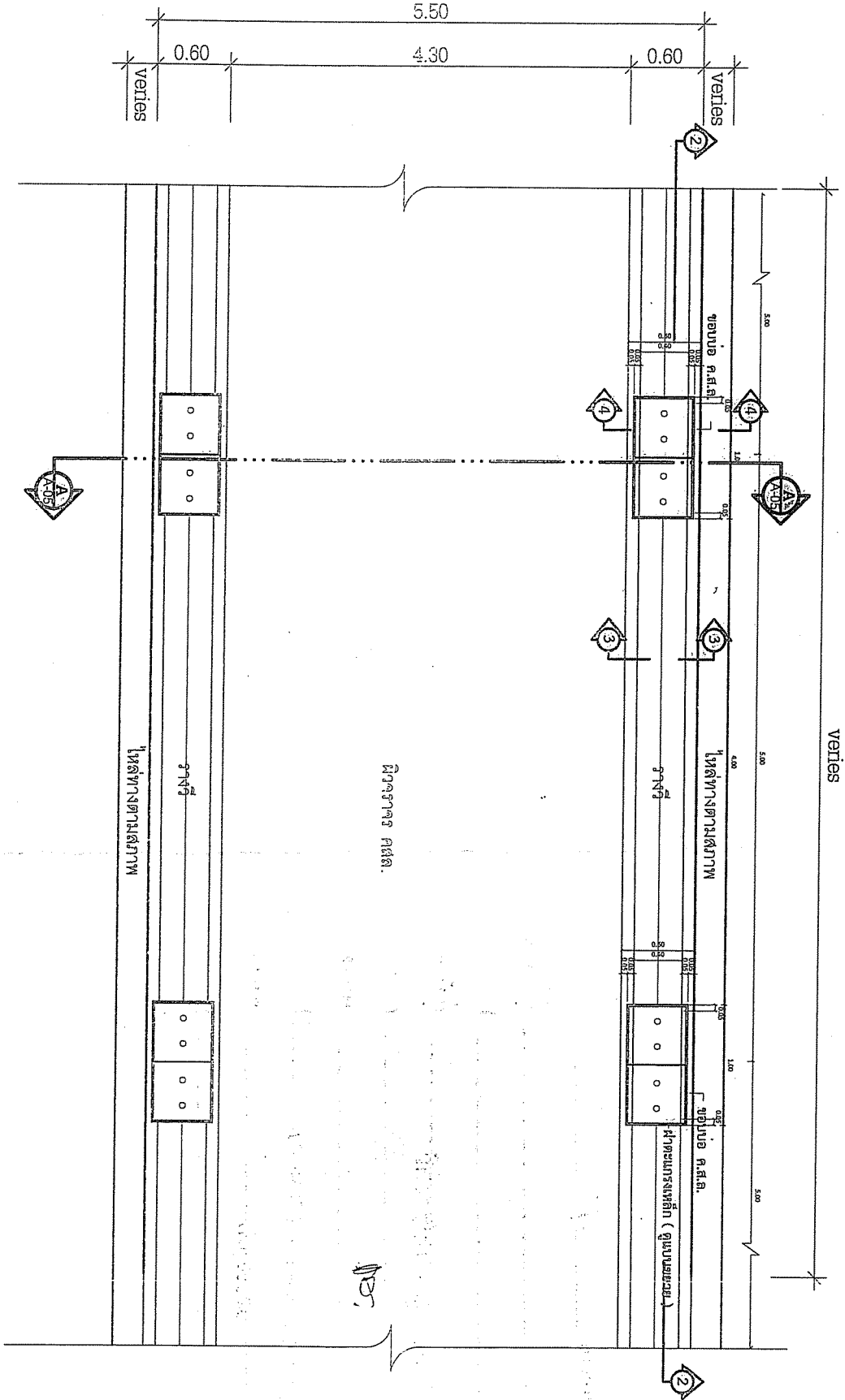

วิศวกรร่าง ค.ศ.ต.

1/25

ขยายแปลนถนน
Scale 2:1:50

[Handwritten signature]



กองช่าง

สำนักงานเขตพื้นที่การศึกษาลพบุรี
จังหวัดลพบุรี

ใช้สำหรับอนุมัติเท่านั้น
ห้ามใช้ภายนอก

แบบ

โครงการก่อสร้างยกระดับถนน ค.ศ.ต.
พร้อมรางรี ถนนบริการผู้พิการ ๑๐๒.๑
ช่วงแยกทางเข้าบ้านพักซอย
(ชุมชนเกาะพระพิศาลดาเก่า)

กองช่างมหาวิทยาลัยเทคโนโลยีพระจอมเกล้า

ศาสตราจารย์ ดร. *[Signature]*

รองศาสตราจารย์ *[Signature]*

นาย *[Signature]*

นาย *[Signature]*

นาย *[Signature]*

นาย *[Signature]*

นาย *[Signature]*

นาย *[Signature]*

นาย *[Signature]*

นาย *[Signature]*

นาย *[Signature]*

นาย *[Signature]*

นาย *[Signature]*

นาย *[Signature]*

นาย *[Signature]*

นาย *[Signature]*

นาย *[Signature]*

นาย *[Signature]*

07 11

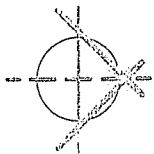
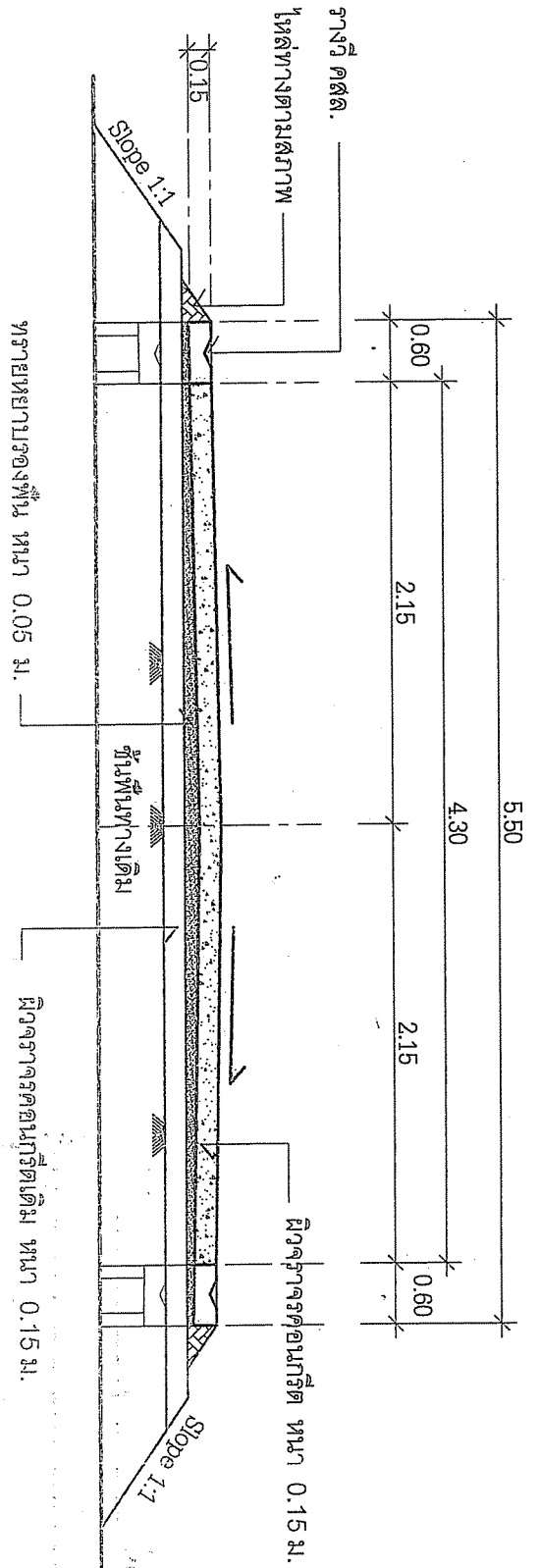

รูปตัด A
Scale 1:50

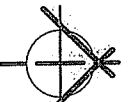
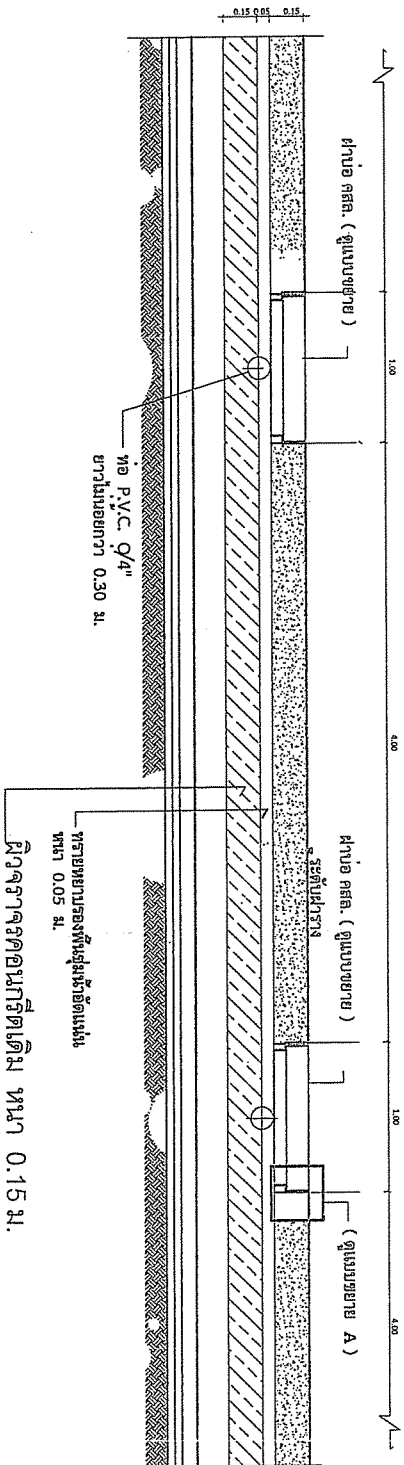

รูปตัด 2-2
Scale 1:50

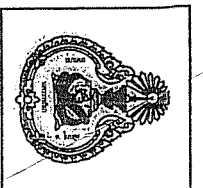

กองช่าง

สำนักงานเขตเทศบาลนครเชียงใหม่
จังหวัดนครราชสีมา

ใช้ตำแหน่งที่กำหนดไว้เท่านั้น
ห้ามลอกแบบ

แบบ
โครงการก่อสร้างยกระดับถนน คสล.
พร้อมรางวี ถนนเส้นการราษฎร์ ชอย 1
ช่วงแยกทางเข้าป่ากอชอย
(ชุมชนกระเทียม-ตลาดเก่า)

กองช่างเทศบาลนครเชียงใหม่

สำรวจ

นายเต็มเชษฐ์ วัฒนรัตน์

เขียนแบบ

นายชญาเนนท พวงศิริ

วิศวกร

สถาปนิก

นายอรรถกร กระจ่างโพธิ์

หัวหน้าฝ่ายแบบแปลนและก่อสร้าง

นายชัย พนายแก้วกลาง

ผู้อำนวยการกองช่าง

นายอดิศักดิ์ พวงศิริ

ปลัดเขตเทศบาล

นายอัฐพล ตะเกาโน่

นายกเทศมนตรี

นายประสงค์ โพธิ์ศิริ

แบบเลขที่ กศ.ก. 11 / 2562

ภาคส่วน

หมายเลข

แผ่นที่

จำนวน

08 11

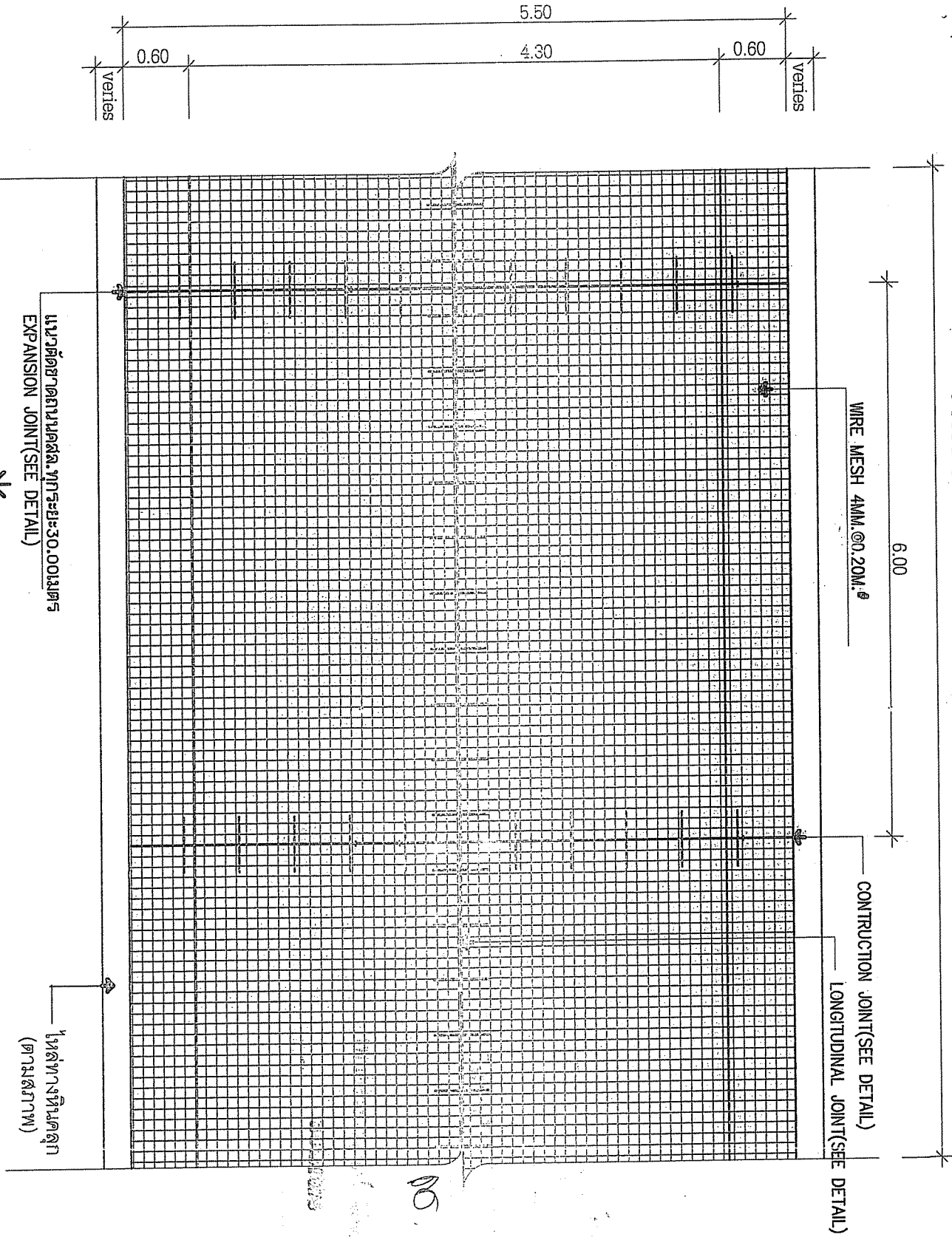

นางชาน

สำนักงานเทศบาลตำบลเนินสูง
จังหวัดนครราชสีมา

ได้ดำเนินการที่หน้าดิน
หน้าโครงการ

พิมพ์

โครงการก่อสร้างยกระดับถนน ๓๓๓.
พร้อมรางรถไฟ ถนนสร้างรางรถไฟ ระยะ 1
ช่วงแยกทางเข้าที่ปากซอย
(ชุมชนราษฎร์-ตลาดเก่า)

นางสาวสมใจ อธิษฐาน

นางสาวสมใจ อธิษฐาน

นางสาวสมใจ อธิษฐาน

นางสาวสมใจ อธิษฐาน

นางสาวสมใจ อธิษฐาน

นางสาวสมใจ อธิษฐาน

นางสาวสมใจ อธิษฐาน

นางสาวสมใจ อธิษฐาน

นางสาวสมใจ อธิษฐาน

นางสาวสมใจ อธิษฐาน

นางสาวสมใจ อธิษฐาน

นางสาวสมใจ อธิษฐาน

นางสาวสมใจ อธิษฐาน

นางสาวสมใจ อธิษฐาน

นางสาวสมใจ อธิษฐาน

นางสาวสมใจ อธิษฐาน

นางสาวสมใจ อธิษฐาน

นางสาวสมใจ อธิษฐาน

นางสาวสมใจ อธิษฐาน

นางสาวสมใจ อธิษฐาน

นางสาวสมใจ อธิษฐาน

นางสาวสมใจ อธิษฐาน

นางสาวสมใจ อธิษฐาน

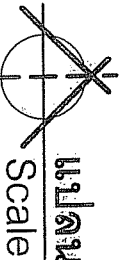

แปลนเสริมเหล็กถนน ๓๓๓.
Scale 1:50

แนวตั้งฉากตามคสล. ทิศระยะ 30.00 เมตร
EXPANSION JOINT(SEE DETAIL)

โหล่ทางที่มั่นคง
(ตามสถาป)

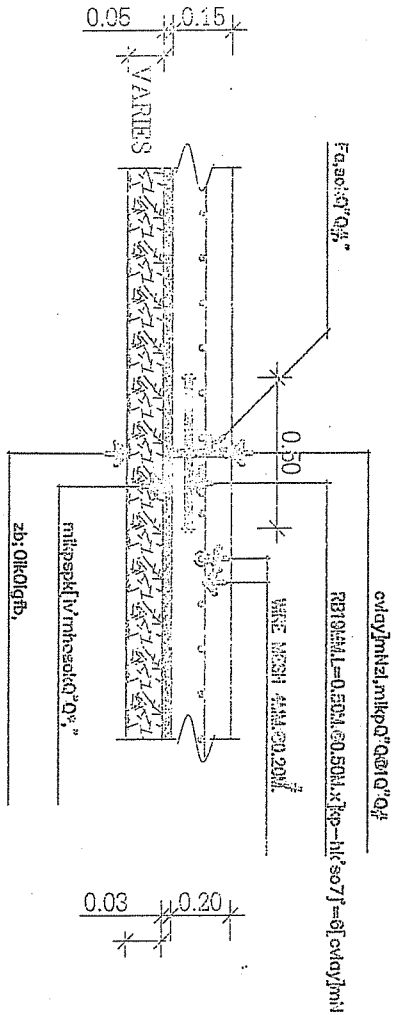

DETAIL EXPANSION JOINT

1:25

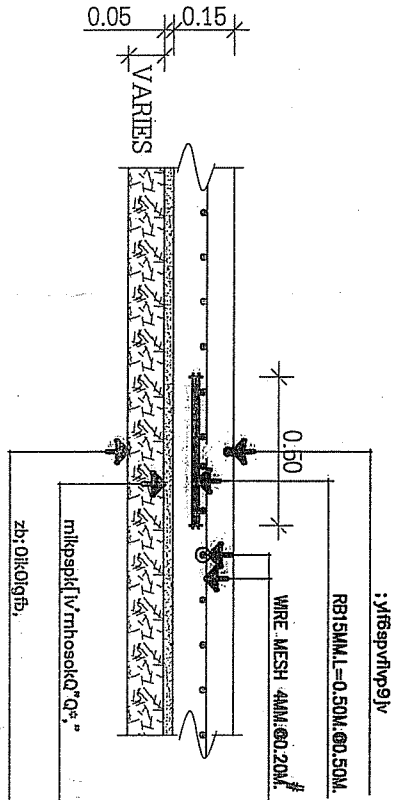

DETAIL CONTRACTION JOINT

1:25

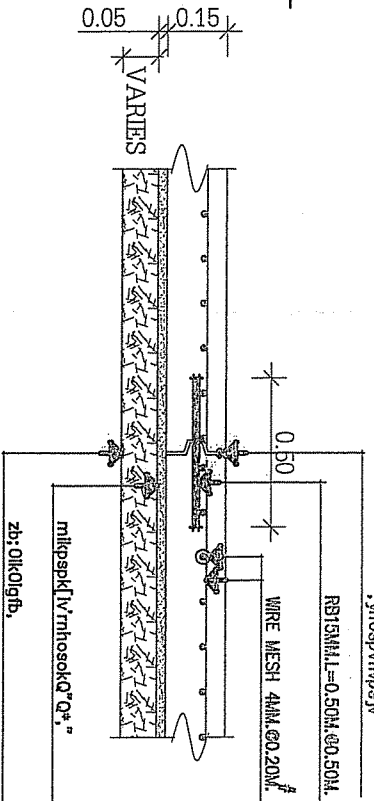

DETAIL LONGITUDINAL JOINT

1:25



กองช่าง

สำนักงานเขตपालตามตบลโนนสูง
จังหวัดนครราชสีมา

ใช้ค่าเฉลี่ยที่กำหนดไว้เท่านั้น
ห้ามคัดค้าน

แบบ

โครงการก่อสร้างยกระดับถนน ๓๓๓.
พร้อมรางรถไฟ ถนนสี่ทางบุรีรัมย์ ขอบ 1
จุดแยกทางเข้าบ้านโคกข่อย
(ชุมชนประมง-ตลาดเก่า)

กองช่างเขตเมืองบุรีรัมย์

จำนวน *10* ชุด

ชื่อแบบ *SHUNNARS*

ผู้จัดทำ นายชัชวาลย์ พงษ์ศิริ

ผู้ควบคุม นายชัชวาลย์ พงษ์ศิริ

สถาปนิก *[Signature]*

นายอรุณชุต กระจ่างโพธิ์

หัวหน้าฝ่ายแบบและก่อสร้าง

ผู้ดำเนินการก่อสร้าง นายชัชวาลย์ พงษ์ศิริ

ปลัดเขตเทศบาล นายอดิศักดิ์ พงษ์ศิริ

นายกเทศมนตรี นายณัฐพงษ์ ตระพานิชย์

นายประสงค์ โพธิ์ศรีสุริ

แบบเดิมที่ ทศ.ก. 11 / 2562

มาตราส่วน

หมายเลขชุด	แผ่นที่	จำนวน
10	11	

ขนาด 50 x 50 x 4 มม. (โดยรอบ)

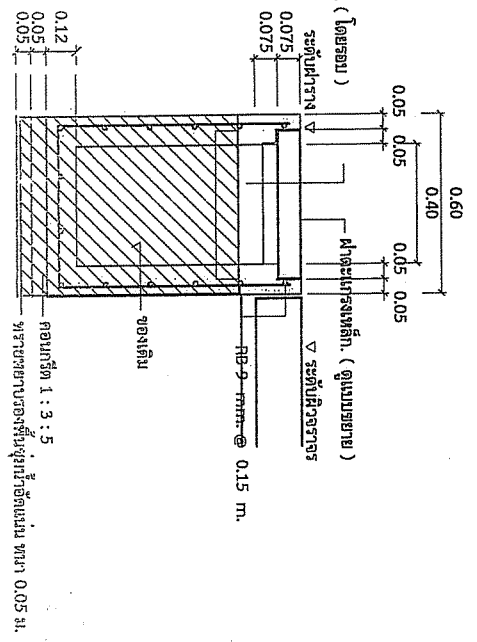

รูปตัด 1-1
Scale 1:25

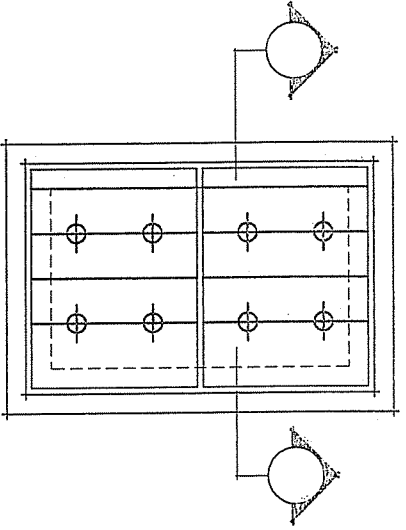

ขยายฝาด
Scale 1:25

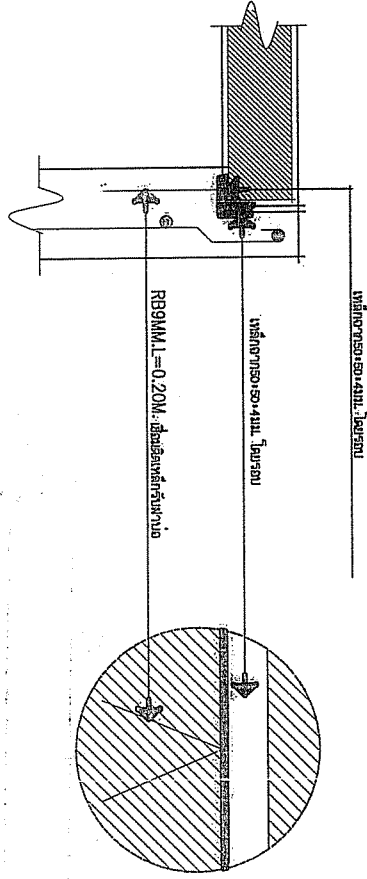

มุมมอง
Scale 1:25

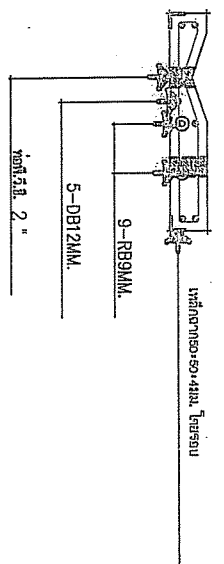

แบบขยาย A
Scale 1:25



กองช่าง

สำนักงานเทศบาลตำบลเนินสูง
จังหวัดนครราชสีมา

โดยตัวแสดงที่พบได้เท่านั้น
ห้ามคัดลอกแบบ

แบบ
โครงการก่อสร้างที่...
พร้อมร่าง...
ช่างเทคนิค...
(ชุมชนกระพ-ตลาดเก่า)

ก่อสร้างเทศบาลตำบลเนินสูง

ช่างร่าง
นาย...
นาย...
นาย...

เขียนแบบ
นาย...
นาย...
นาย...

วิศวกร

สถาปนิก
นาย...
นาย...
นาย...

หัวหน้าฝ่ายออกแบบและก่อสร้าง
นาย...
นาย...
นาย...

ผู้อำนวยการกองช่าง
นาย...
นาย...
นาย...

ปลัดเทศบาล
นาย...
นาย...
นาย...

นายช่างศิลป ดะมาปกรณ์
นาย...
นาย...
นาย...

นายประสงค์ ไพรวัลย์
นาย...
นาย...
นาย...

มาตรฐาน
นาย...
นาย...
นาย...

หมายเลข
แผ่นที่
จำนวน

11 11